



사용설명서

LG 제습기

사용전에 안전을 위한 주의사항을 반드시 읽고 정확하게 사용하세요.
사용자의 안전을 지키고 재산상의 손해 등을 막기 위한 내용입니다.
사용설명서를 읽고 난 후 사용하는 사람이 언제라도 볼 수 있는 장소에 보관하세요.

모델명 : LD-108DF* 시리즈
LD-138DF* 시리즈



P/NO : MFL67562404

www.lge.co.kr

저희 LG 제품을 애용하여 주셔서 감사합니다.
설명서를 읽으신 후 사용하시면 훨씬 편리하고 안전하게 오래 사용할 수 있습니다.

■ 만수 감지 기능

물이 가득차면 자동으로 운전을 정지합니다.

■ 제상운전 기능

증발기의 서리를 자동으로 제거해 줍니다.

■ 습도조절

원하는 습도로 맞추면 자동으로 운전됩니다.

■ 꺼짐예약 기능

취침 또는 외출 시, 몇 시간 후에 자동으로 제품을 꺼지게 할 수 있습니다.

■ 항균필터

항균필터 채용으로 곰팡이의 번식을 억제 시켜줍니다.

■ 공기청정 기능

일년 내내 공기청정 기능을 사용할 수 있습니다.

■ 잠금 기능

잠금 기능을 사용하여 어린이나 다른 요인에 의한 제품 동작을 방지할 수 있습니다.

4 안전을 위한 주의사항	23 배수
11 간단한 사용방법	24 연속 배수
12 각 부분의 명칭	25 청소방법
15 운전하기 전에	27 보관방법
16 사용 방법	28 고장신고 전 확인사항
17 자동제습 / 의류건조	30 고객 서비스에 대하여
18 의류건조 / 공기청정	31 소비자분쟁 해결 기준 안내
19 신발건조	32 제품보증서
20 제상운전 / 물통비움	33 고객카드
21 꺼짐예약 / 습도조절	34 폐 가전제품 처리
22 잠금기능	35 제품 규격

다음에 표시되어 있는 안전에 관련된 주의사항들은 제품을 안전하고 정확하게 사용하여 예기치 못한 위험이나 손해를 사전에 방지하기 위한 것입니다.

 경고

지시사항을 지키지 않았을 경우 사용자가 사망하거나 중상을 입을 수 있습니다.

 주의

지시사항을 지키지 않았을 경우 사용자의 부상이나 재산 피해가 발생할 수 있습니다.

 위험을 끼칠 우려가 있는 사항과 조작에 대하여 주의를 환기시키기 위한 기호입니다. 위험 발생을 피하기 위하여 주의 깊게 살펴보고 지시에 따라 주세요.

 위험을 방지하기 위하여 피해야 하는 사용방법을 표시하는 기호입니다.

경고

설치할 때

전원 코드를 손상하거나, 가공하거나, 무리하게 구부리기, 비틀기, 잡아당기기, 틈 사이에 끼우기, 가열 등을 하지 마세요.
코드가 파손되어 화재 및 감전의 원인이 됩니다.

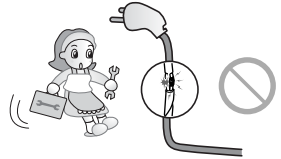

문어발식 콘센트 사용을 금지하여 주세요.
무리한 전력사용은 감전 및 화재의 원인이 됩니다.

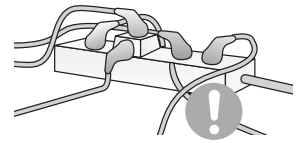

콘센트가 손상되었거나 헐거울 때는 사용하지 마세요.
감전 및 화재의 원인이 됩니다.

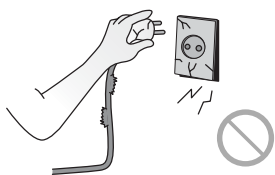

가스가 썰 때에는 제습기를 작동하기 전에 창문을 열어 환기시켜 주세요.
폭발 및 화재, 화상의 원인이 됩니다.



제품을 임의로 분해, 수리, 개조하지 마세요.
화재 및 감전의 원인이 됩니다.

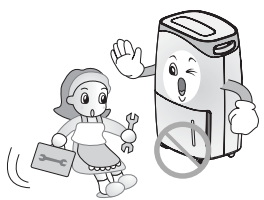

제습기 주변에서 가연성 가스나 인화성 물질을 보관 및 사용하지 마세요.
화재 및 제품 고장의 원인이 됩니다.



사용할 때

전원 플러그가 흔들리지 않도록 플러그를
끝까지 확실하게 꽂아 주세요

접속이 불안정한 경우는 화재의 원인이 됩니다.

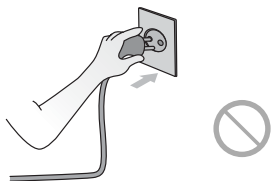

젖은 손으로 전원 플러그를 만지지 마세요.
감전 및 상해의 원인이 됩니다.



전원선을 임의로 변경하거나 연장하지 마세요.
화재 및 감전의 원인이 됩니다.

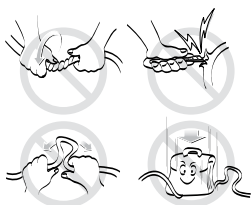

제품에서 이상한 소리나 냄새 또는 연기가
나면 전원 플러그를 뽑은 후 서비스 센터로
연락주세요.

폭발 및 화재, 화상의 원인이 됩니다.

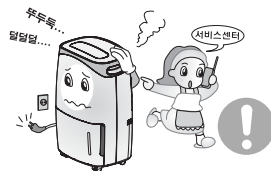

전원 코드 위에 무거운 것을 놓거나 코드가
기기 밑에 눌리지 않도록 하세요.
화재나 감전의 위험이 있습니다.

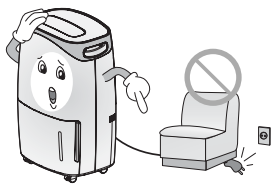

제습기를 물로 씻지 마세요.
감전 및 고장의 원인이 될 수 있습니다.



흡입구나 토출구를 막지 마세요.
능력저하나 고장의 원인이 될 수 있습니다.

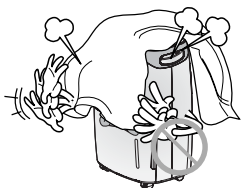

전원 코드 위를 깔개 등으로 덮어 놓지 마세요.
코드가 눈에 안 띄어 무거운 것을 올려 놓을 경우
코드가 손상되어 화재, 감전의 원인이 됩니다.



제품의 바람이 직접 닿는 곳에 연소기구를 두지 마세요.

불완전 연소나 열에 의한 변형의 원인이 될 수 있습니다.



제품 가까이에 화기를 두지 마세요.

화재의 원인이 됩니다.

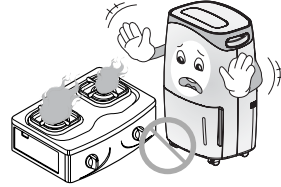

물이 튀기 쉬운 장소에서 사용하지 마세요.

화재나 감전의 원인이 될 수가 있습니다.



흡입구나 토출구에 손가락이나 봉 등을 넣지 마세요.

팬이 고속으로 회전하고 있어 다치게 됩니다.



내부 세척은 유자격자를 통하여 세척하고 부식을 발생시키는 세척제를 사용하지 마세요.

제품 고장, 화재, 감전의 원인이 됩니다.

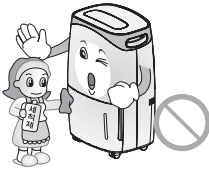

! 주의

설치할 때

다른 목적으로 사용하지 마세요.

정밀기기, 식기, 미술품의 보존 등에는 사용하지 마세요. 보존품의 품질저하 원인이 될 수 있습니다.

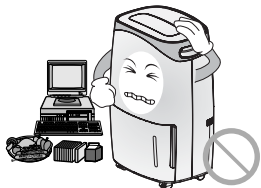

전원플러그를 뽑을 때는 플러그의 머리를 잡고 뽑아 주세요.

감전 및 상해의 원인이 됩니다.



연속 배수를 할 때, 배수 호스의 배관은 정확하게 연결하여 주세요.

호스의 구부러짐, 낙차 등에 주의하고 배수해 주세요. 그렇지 않을 경우는 물이 새어 가재도구 등을 적시는 원인이 될 수 있습니다.

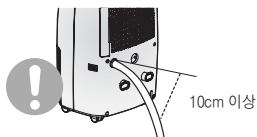

청소할 때는 반드시 제품을 정지시키고 전원 플러그를 뽑아 주세요.

팬이 고속으로 회전하고 있어 다칠 수 있습니다.

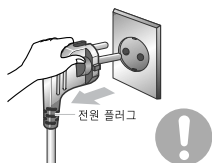

때때로 환기를 해주세요.

특히 연소기구와 함께 사용할 때는 주의하세요. 환기가 불충분한 경우는 산소부족의 원인이 될 수가 있습니다.



신발건조 호스를 무리하게 잡아 당기지 마세요.

호스 파손 및 변형의 원인이 될 수 있습니다.

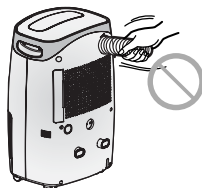

약품을 취급하는 장소에서 사용하지 마세요.

병원, 공장, 실험실, 미용실 등의 장소에서 공기중에 용해된 약품이나 용해제에 의해 본체가 변형이 되어 제습한 물이 새어 가재도구, 설비 등을 적시는 원인이 될 수 있습니다.



에어필터를 꼭 끼워 사용하세요.

필터 없이 사용할 경우, 제품 수명이 짧아지고 감전되거나 다칠 수 있습니다.

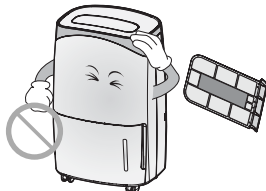

사용할 때

동식물, 정밀기기, 미술품의 보존 등 특수용도/장소에는 사용하지 마세요.
 그렇지 않으면, 재산손상의 원인이 됩니다.

제습기 위에 올라가거나 물건을 올려 놓지 마세요.
 낙하, 전도 등에 의해 다치게 되는 원인이 될 수 있습니다.
 기대지 말것

제습기 위에 꽃병이나 물이 들어 있는 용기를 올려 놓지 마세요.
 물이 흘러서 안에 들어가면 화재, 감전의 원인이 될 수 있습니다.

제습기를 이동할 때는 운전을 정지시켜 물통의 물을 버린 후 이동하세요.
 물통안의 물이 흘러 넘쳐 가재도구 등을 적시거나 화재, 감전의 원인이 될 수 있습니다.

장시간 사용하지 않을 때는 전원 플러그를 뽑아 주세요.
 제품의 고장이나 화재의 원인이 됩니다.

수납장 등 좁은 곳에서 사용하지 마세요.
 통풍이 나빠지거나 발열, 발화의 원인이 될 수 있습니다.

청소할 때는 왁스나 신나 등의 강력세제는 사용하지 마시고 부드러운 천으로 닦아주세요.
 제품 색상이 변하거나 표면에 긁혀 외관이 나빠집니다.

직사광선이나 비바람이 닿는 장소에서 사용하지 마세요.
 가열 등에 의해 화재, 감전의 원인이 될 수 있습니다.

젖은 손으로 조작하지 마세요.
감전의 원인이 될 수 있습니다.



안정되고, 튼튼한 곳에 설치하세요.

바닥이 약하면 진동이나 소음의 원인이 됩니다.
본체를 기울이거나 눕히면 제습한 물이 흐르거나
고장의 원인이 됩니다.



전원 코드를 묶은 채로 사용하지 마세요.
발열에 의해 화재의 원인이 됩니다.

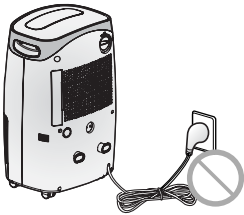

센서 구멍에 이물질이나 물을 뿌리지 마세요.
감전 또는 고장의 원인이 될 수 있습니다.



배수 호스의 주위가 영하로 떨어지면 연속
배수를 하지 마세요.

호스 내의 물이 결빙되어 물이 새어 가재도구 등을
적시는 원인이 될 수 있습니다.

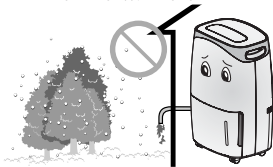

전압이 불안정한 지역에서 장시간 사용하지
마세요.

제품 보호를 위해 제품이 자동적으로 정지 할 수
있습니다. 감전 또는 고장의 원인이 될 수 있습니다.

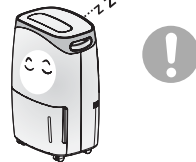

● 제습량은 실내온도 및 상대습도에 따라 변합니다.

- 온도나 상대습도가 낮으면 제습량은 줄어듭니다.
- 희망습도가 현재습도보다 낮아야 압축기가 운전하면서 제습이 됩니다.

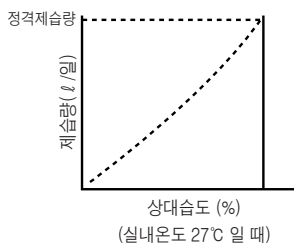
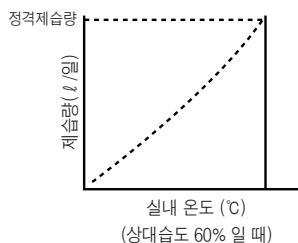

● 동작가능한 온도는 5°C~32°C 입니다.

- 1°C 이하에서는 제습한 물이 얼어붙기 때문에, 제습할 수 없습니다.
- 32°C를 넘으면 제습기내의 온도가 상승하여 무리한 사용을 피하기 위해, 보호장치가 작동하여 정지하는 경우가 있습니다.

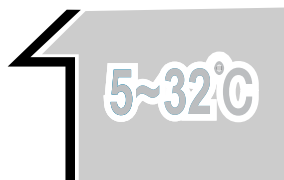

● 제습기가 운전중일때는 실내온도가 올라갑니다.

- 제습기는 냉난방기능이 없습니다.
- 동작중에는 열이 발생하기 때문에, 사용조건(실내기온, 실내크기)에 따라 약 2°C~3°C 올라갈 수 있습니다.

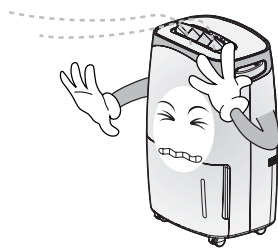

● 재 운전은 3분 후에 동작합니다.

- 동작 정지 후 바로 재운전을 조작하는 경우에는 제품의 보호를 위해 약 3분 뒤에 다시 압축기가 작동합니다.

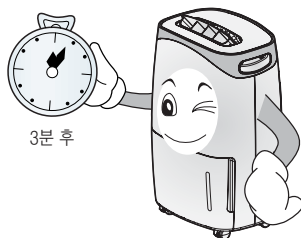

앞면

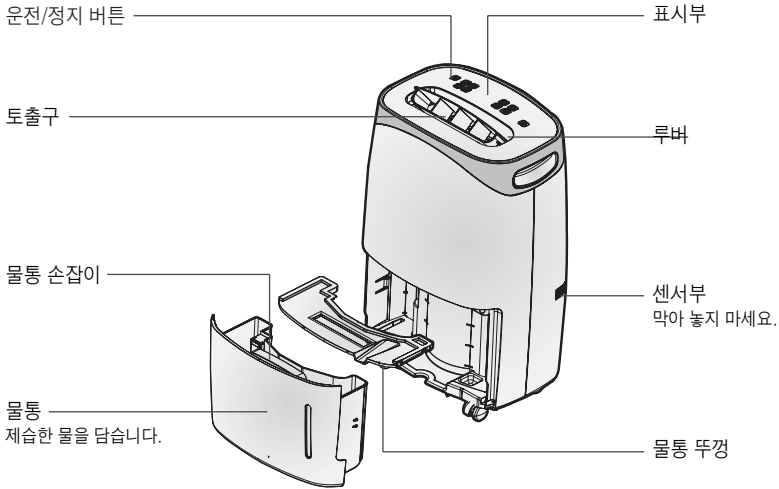

뒷면

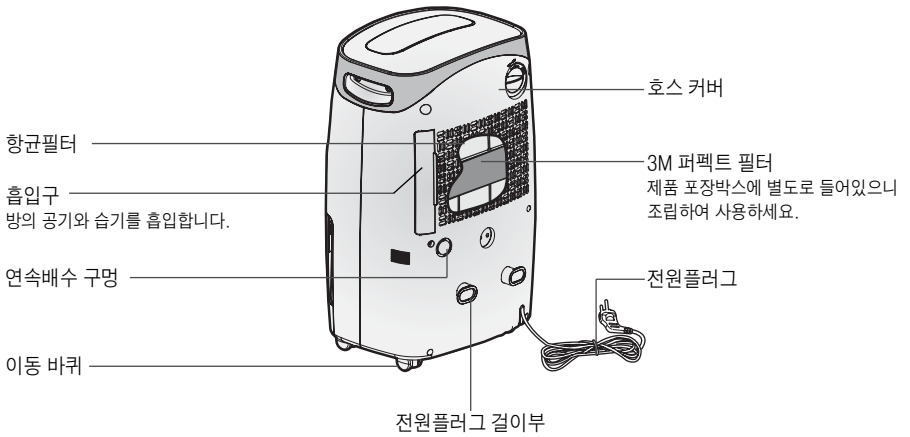

본체 조절부

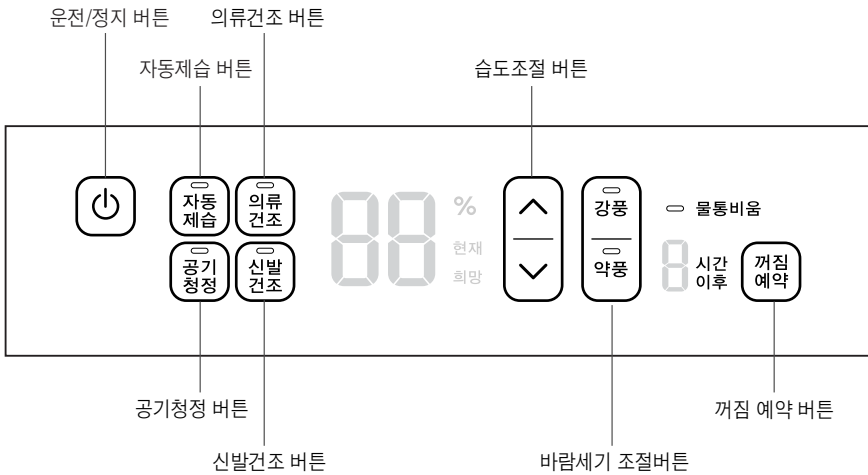

- 운전/정지 버튼** 제품을 운전 및 정지 시 사용합니다.

- 자동제습 버튼** 설정된 습도를 유지하며 자동으로 제습하고, 실내 공기를 깨끗하게 합니다.

- 의류건조 버튼** 세탁물을 건조하거나 실내습도에 상관없이 제습이 필요한 경우 사용합니다.

- 공기청정 버튼** 제습 없이 실내공기를 깨끗하게 하고 싶을 때 사용합니다.

- 신발건조 버튼** 신발, 가방 등 집중적으로 건조가 필요한 경우 사용합니다.
(연장호스를 연결하시고, 필요에 따라 신발건조호스를 연장호스에 조립하여 사용하세요.)

- 습도조절 버튼** 희망하는 습도를 조절합니다. (30%~70%)

- 바람세기 조절버튼** 바람의 세기를 조절합니다.

- 꺼짐 예약 버튼** 설정된 시간 후 제품이 꺼지게 됩니다.
버튼을 누를 때마다 1시간씩 증가하며, 최대 8시간까지 설정 가능합니다.

본체 표시부

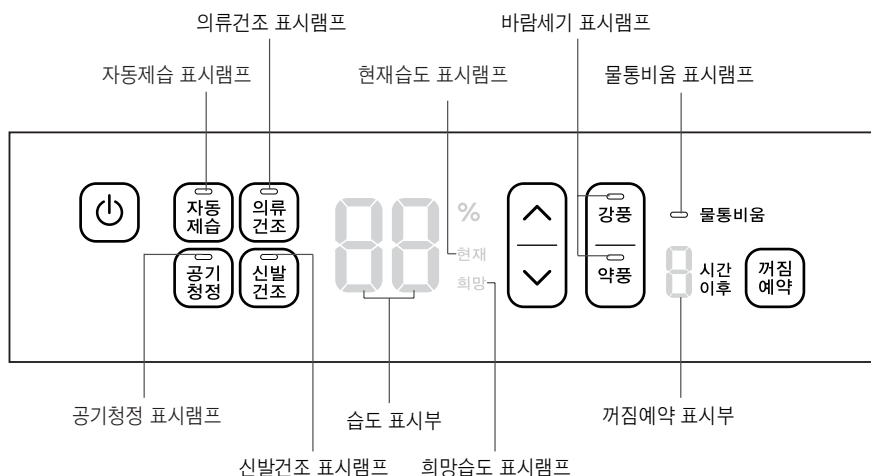

자동제습 표시램프

의류건조 표시램프

공기청정 표시램프

신발건조 표시램프

습도 표시부

현재습도 표시램프 습도 표시부에 현재습도를 나타냅니다.

희망습도 표시램프 습도 표시부에 희망습도를 나타냅니다.

바람세기 표시램프 현재 작동되고 있는 바람의 세기를 나타냅니다.

꺼짐예약 표시부

물통비움 표시램프 만수 시 적색으로 점등됩니다.

결로란?

저온 고습 시 창문, 천장 등에 이슬이 맺히는 것을 말합니다.

• 처음 사용하실 때

배수 물통에 물이 남아 있는 경우 공장에서 제품검사 시에 발생한 제습 수(水)로 이상이 아닙니다.

• 물 버릴 때의 주의사항

- 배수 물통을 꺼낼 때는 양손으로 조심히 꺼내세요.

물통을 세게 당기면 담긴 물이 밖으로 넘칠 수 있습니다.

- 물통을 빼낼 시에는 반드시 제품을 정지하거나 물통비움 표시램프가 점등된 후에 빼주세요.

운전 중 물통을 꺼내면 압축기가 정지하고, 열 교환기에 남아있는 잔여 응축수를

증발시키기 위해 팬이 약 3분간 작동한 후 물통비움 표시램프가 점등되고 제품 운전이 정지됩니다.

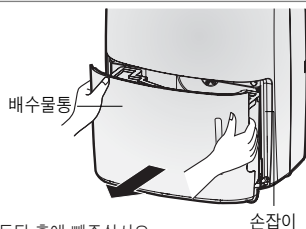

● 실내온도 5℃~32℃ 사이에서 사용하세요.

- 1℃ 이하에서는 제습한 물이 얼어 붙기 때문에 제습할 수 없습니다.
- 32℃를 넘으면 제습기내의 온도가 상승하여 무리한 사용을 피하기 위해 보호장치가 작동하여 압축기가 정지하는 경우가 있습니다.



● 동작정지 후 제습운전은 3분 기다린 후,

동작정지 직후 곧바로 제품작동 시, 약 3분간은 압축기의 보호를 위해서 제습 동작하지 않습니다.

- 제습이 시작되면, 압축기가 동작하므로 일시적으로 운전음이 커집니다.

● 동작 중에는 실온이 2~3℃ 올라갈 수 있습니다.

제습기에는 냉방기능은 없습니다. 오히려 동작중에 열을 발생합니다.

● 장시간 사용하지 않을 경우에는 전원 플러그를 콘센트에서 뽑아 주세요.

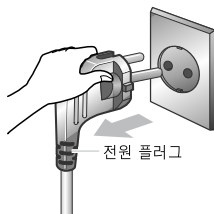

● 제품 측면을 벽 등으로부터 30cm 이상 띄워 주세요.

통풍이 나쁘면, 공기의 흡입률도 나빠집니다.

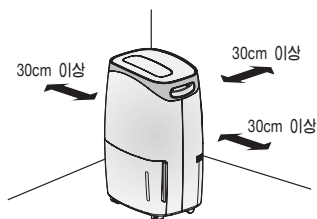

● 제품 포장 박스에 있는 3M 퍼펙트 필터를 항균필터에 조립해 주세요.

- 3M이라고 적힌 부분이 보이도록 조립해주세요.
- 3M 퍼펙트 필터는 호흡기 질환 및 알러지 유발 물질을 집진하고, 공기 중의 유해한 세균을 제거합니다.

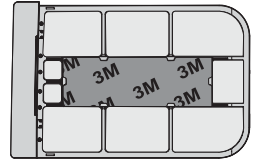

● 전원 플러그를 콘센트에 꽂아 주세요.

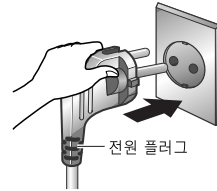

● 운전/정지 버튼을 누르세요.

루버가 열리면서 자동제습이 시작됩니다.
단, 버튼의 조작이 없을 경우에는 30분간 운전 후에 희망습도 50%로 운전합니다.
※습도 표시램프에는 현재습도가 표시됩니다.

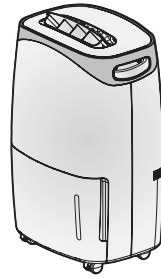

● 자동제습/의류건조/ 공기청정/신발건조 버튼 중 원하는 운전모드를 선택하세요.

선택한 운전 표시램프가 점등됩니다.
원하는 바람세기를 선택하여 주세요.
(운전모드 전환 시 바람세기는 강풍으로 설정됩니다.)

● 정지시킬 때는 운전/정지 버튼을 한번 더 누르세요.

- 루버가 닫힙니다.
- 모든 램프가 소등하여 정지됩니다.

동작 정지 직후 곧바로 제품 작동 시, 약 3분간은 압축기의 보호를 위해서 제습운전을 하지 않습니다.

● 자동제습

● 쾌적한 실내를 유지하고 싶을 때

- 사용자가 설정한 습도를 유지시킵니다.
- 희망습도가 현재습도 보다 낮아야 압축기가 운전하면서 제습이 됩니다.
(현재습도가 올라가면, 다시 제습운전을 합니다.)



● 습도조절 ^ / v 버튼을 눌러 습도를 맞춰주세요.

- 30 → 35 → 40 → 45 → 50 → 55 → 60 → 65 → 70

※ 습도조절 시에는 습도 표시부에 희망습도가 표시되고 약 5초 후에 현재습도가 표시됩니다.

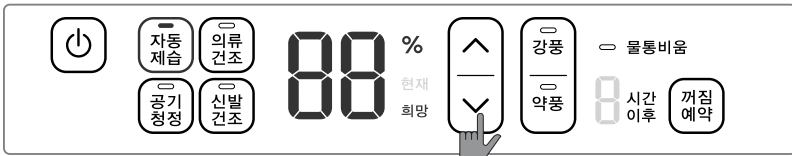

● 의류건조

● 빨래 건조 등 주변 습도에 상관없이 연속하여 건조하고 싶을 때

- 의류 건조에서는 습도조절이 되지 않습니다.



- 의류건조 버튼을 누르면, 의류건조 램프가 점등 됩니다.
- 의류건조 시에는 루버가 상하로 운전합니다.
- 세탁물을 건조할 경우 세탁물의 물방울이 제습기에 떨어지지 않도록 주의 하세요.

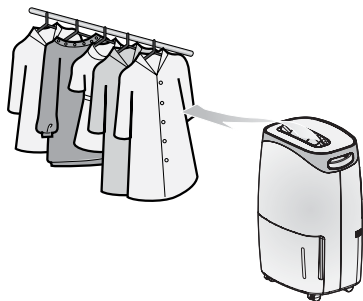

● 공기청정

● 실내공기를 깨끗하게 하고 싶을 때

- 공기 중의 먼지, 바이러스 및 냄새를 제거 합니다. 이 때, 제습운전은 하지 않습니다.
- 공기청정에서는 습도조절이 되지 않습니다.



● 신발건조

● 신발, 가방 등 집중적으로 건조가 필요할때

- 연장호스를 연결하여 사용하세요.
- 필요에 따라 신발건조호스를 연장호스에 연결하여 사용하세요.
- 신발건조에서는 습도조절이 되지 않습니다.

● 호스 커버를 열어 주세요.

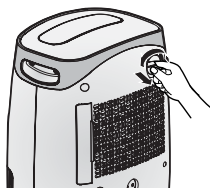

● 부속품의 연장호스를 연결하여 주세요

- 본체의 ▼ 표시부에 호스의 홈과 일치시켜 삽입 후, 왼쪽으로 돌려주세요.
- 신발건조호스를 연장호스에 연결하여 사용할 수 있습니다.
- 신발건조호스의 ▲ 표시부에 연장호스의 돌기 부분과 일치시켜 원하는 방향으로 맞추어 사용하세요.

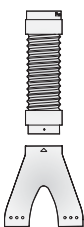

※ 부속품은 제품 포장 박스 상단부에 있습니다.

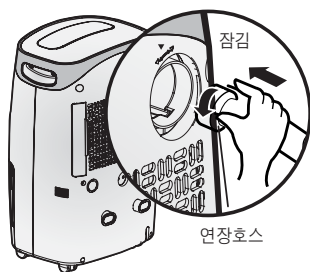

● 호스를 늘려서 건조시키고 싶은 방향으로 향하게 합니다.

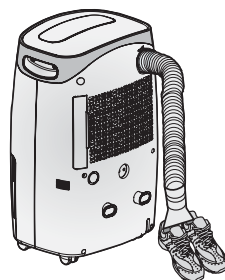

● 신발건조 버튼을 누르면 신발건조 램프가 점등됩니다.

- 호스에서 나오는 바람은 습기가 제거된 건조한 바람입니다.

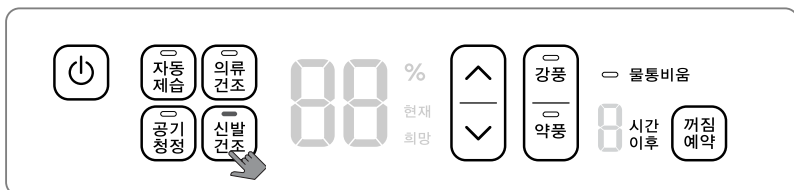

⚠ 주의

- 연장호스를 잡고서 제습기를 이동하지 마세요. 제습기가 쓰러져서 다치게 되는 원인이 됩니다.
- 신발건조 운전중 장시간 사용할 경우 제품 보호를 위해 운전을 정지할 수 있습니다.

제상온전 실내기온이 낮아 열교환기에 서리가 맺히는 경우 자동으로 서리를 제거합니다.

- 운전중에 디스플레이 표시 부에 'dF'가 표시되면 제품 내부의 열교환기에 맺힌 서리 제거를 자동적으로 실행합니다.

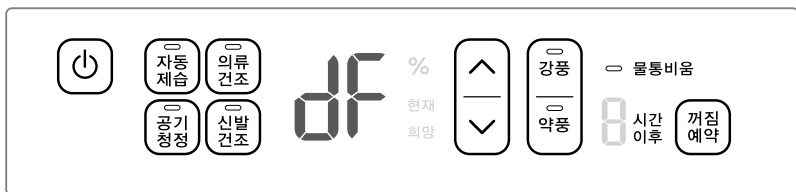

물통비움 물통이 만수가 되면 자동적으로 동작이 정지되고 물통비움 램프가 점등되며 경보음이 3회 울립니다.

- 만수감지 즉시 제습기능은 정지하고, 잔여 응축수를 제거하기 위해 팬이 3분간 작동한 후 물통비움 램프가 점등되며, 제품의 운전이 정지됩니다.
- 배수 후, 물통을 다시 끼우면 물통비움 램프가 꺼지고 자동적으로 다시 운전합니다.

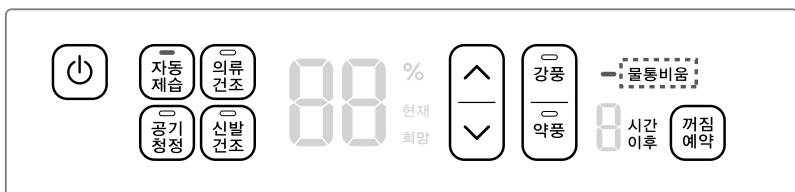

• 물을 버릴 때의 주의

배수 물통을 꺼낼 때는 조심하여 꺼내세요.
 물통을 세게 당기면 담긴 물이 밖으로 넘칠 수 있습니다.
 물통을 빼낼 때는 반드시 제품 정지 후에 빼주세요.
 운전중 물통을 꺼내면 압축기는 정지하고 열 교환기에 남아 있는 잔여 응축수를 증발시키기 위해 팬이 3분간 운전 후에 정지됩니다.

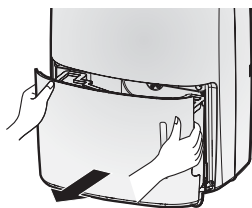

• 처음 사용하실 때

배수 물통에 물이 남아 있는 경우 공장에서 제품검사 시에 발생한 제습 수(水)로 이상이 아닙니다.

! 주의

- 제품을 이동하거나 제품에 충격을 줄 경우 물통비움 표시램프에 불이 들어올 수 있습니다.
- 물통의 물의 버리고 물통을 재조립해 주십시오.

꺼짐예약

- 운전 중임을 확인하세요.
- **꺼짐예약** 버튼을 누르세요.
 - **꺼짐예약**은 다음과 같은 순서로 전환하므로, 설정시간을 선택하세요.
(1시간 간격) 1 → 2 → ... → 8 → 표시없음
 - 시간이 경과함에 따라 남은 시간이 표시됩니다.
 - 선택한 시간이 경과하면 운전이 정지됩니다.
- **꺼짐예약**을 취소시키고자 할 때
 - **꺼짐예약** 표시부에 <표시없음>이 될 때까지 꺼짐예약 버튼을 누르면 취소됩니다.

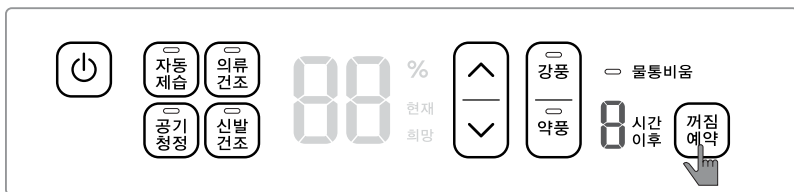

탱크의 물을 버린 후 시간을 설정해 주세요.

꺼짐예약 동작중에 탱크가 만수가 되면, 물통비움 표시램프가 점등하며 제습이 정지됩니다.

습도조절

실내를 원하는 습도로 맞추고 싶을 때 사용합니다.

- 운전 중임을 확인하세요.
- **습도조절** 버튼을 누르세요.
 - **습도조절** 버튼 (∧ / ∨)을 눌러 원하는 습도로 조절하세요.
- 현재습도가 희망습도보다 낮으면, 제습운전이 정지됩니다.
 - ※ 의류건조, 신발건조, 공기청정 운전에서는 습도 조절이 불가능 합니다.

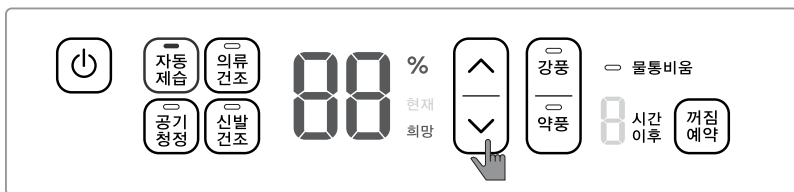

현재습도는 5% 단위로 표시됩니다.

잠금기능

- **강풍 버튼과 \wedge 버튼을 3초간 동시에 누르세요.**
 - 3초 뒤에 부저음이 1회 들린 후, 손을 떼면 잠금기능에 진입합니다.
 - 본체에 “CL” 표시가 3회 깜박거립니다.
 - 기능 설정 시의 운전 상태를 그대로 유지하며 기능이 해제되기 전까지는 버튼을 눌러도 동작이 이루어지지 않습니다.
 - 설정상태에서 버튼을 누르면 경고음이 발생하면서 본체에 “CL” 표시가 3회 깜박거립니다.
 - 제품의 운전여부에 상관없이 설정 가능합니다.
- **잠금기능을 해제하고 싶을 때**
 - 다시 한번 **강풍** 버튼과 \wedge 버튼을 3초간 동시에 누르세요.
 - 3초 뒤에 부저음이 1회 들린 들린 후, 손을 떼면 잠금기능이 해제됩니다.

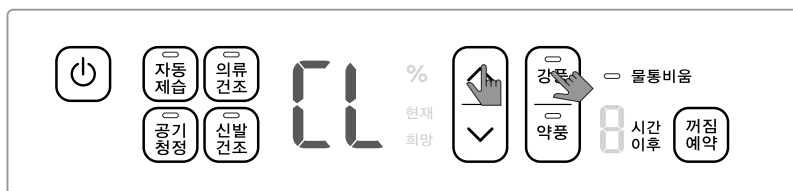

● 물통을 꺼내주세요.

- 배수 물통의 좌우 측면부 손잡이를 잡고 양손으로 살며시 꺼내 주세요.
- 만수 시에는 물이 가득 차있으니 꺼낼 때는 조심하세요.

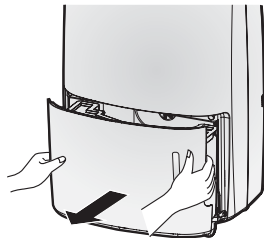

⚠ 주의

- 물통을 빼낼 때에는 반드시 제품 정지 후에 빼주세요. 운전 중 물통을 꺼내면 압축기는 정지하고 열 교환기에 남아 있는 잔여 응축수를 증발시키기 위해 팬이 3분간 운전 후에 정지됩니다.

● 물통의 물을 버려주세요.

- 물통 손잡이를 잡고 물을 버리는 곳까지 운반해 주세요.
- 배수뚜껑을 열고 물을 버려주세요.
- 운전 정지 후 3분간은 운전 버튼을 눌러도 압축기의 보호를 위해 압축기가 동작하지 않습니다.

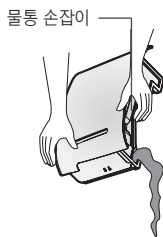
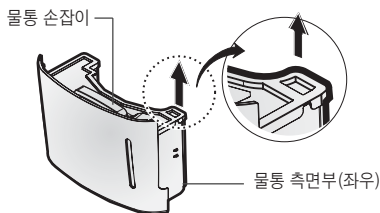

● 물통을 다시 넣습니다.

- 물통 뚜껑은 흡에 확실하게 끼운 다음 물통을 확실하게 밀어 넣어 주세요.
- 물통이 정확히 들어가 있지 않으면, 만수감지 장치가 작동하여 동작할 수 없습니다.



⚠ 주의

- 물통을 동작정지 후 바로 꺼내면 냉각기에 남아 있는 물이 본체 내부에 떨어지는 경우가 있습니다. (떨어진 물은 부드러운 천으로 닦아주세요.)
- 물통을 꺼낸 후, 본체 속의 내부는 만지지 마세요. 만수감지 장치의 고장 원인이 됩니다.
- 물통 내부를 정기적(약 1주일에 1회)으로 청소해 주세요.
- 겨울 또는 저온일 때 사용할 경우, 공기 중에 포함된 수분이 적으므로 제습량이 줄어듭니다.



연속배수호스 사용 시의 주의

- 이 제품은 가정용 제품입니다. 연속 배수를 할 때는 2주에 한번은 필터의 더러움, 배수호스의 막힘, 등을 점검하여 이상이 있는지 확인해 주세요.
- 배수호스는 온도가 영하인 곳에서는 사용하지 마세요.
(호스 내부의 물이 얼어서 본체 내부의 물이 넘쳐 실내를 더럽히거나, 가재도구 등을 적시는 원인이 됩니다.)
- 근처에 배수 할 수 있는 곳이 있으면, 연속 배수를 할 수 있습니다.
- 연속배수호스를 연결할 때에는 반드시 동작을 정지시킨 후 전원플러그를 콘센트에서 뽑아 주세요.
- 장시간 연속사용 시 제품의 안전을 위해 압축기가 멈추고, 1시간 뒤에 다시 작동합니다.

● 제품 뒷면의 연속 배수 구멍을 열어 주세요.

- 본체 뒷면에 있는 연속 배수 구멍을 니퍼 등으로 자르고 잘려진 부분이 내부에 떨어지지 않도록 열어 주세요.

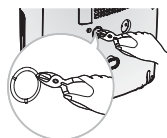

● 고무마개를 열어주세요.

- 물이 나오는 경우가 있으니 고무마개를 열 때 주의하세요.
구멍에서 나온 물은 걸레나 헝겊으로 닦아 주시면 됩니다.

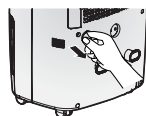

● 호스를 배수구에 연결하세요.

- 시중에 판매되는 호스(안지름 16mm)를 연속 배수 구멍을 통하여 본체 배수구에 정확히 연결하고 물이 새는 일이 없는지 확인하세요.

※ 물통은 반드시 제품에 끼워주세요.

물통을 끼우지 않으면, 제품이 동작되지 않습니다.
(본체 내의 만수 감지장치가 동작하여 운전되지 않습니다.)

※ 알림 연속배수호스는 공급되지 않습니다.(별도구매)

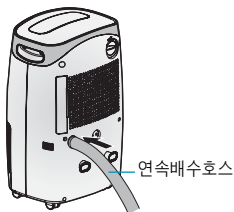

연속 배수 시의 호스 연결방법

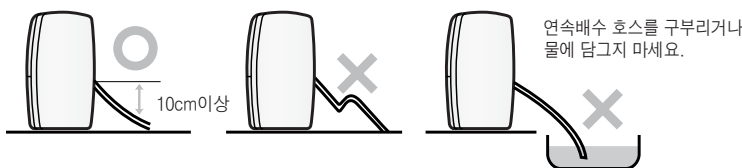

제품을 이동하는 방법

1. 배수하세요.

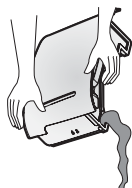

2. 양쪽 손잡이를 잡아주세요.

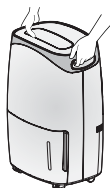

3. 이동하세요.

(제품을 들 때는 미끄러울 수 있으니 주의하세요)

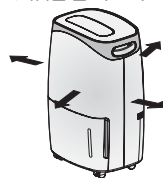

모든 방향으로
이동할 수
있습니다.

이동할 때는 물이 새는 것을 막기 위해서 물통의 물을 버려 주세요
굴곡이 있는 곳에서는 들어서 이동해 주세요. 또한 비닐장판이나 폭신한 카펫 위에서 바퀴로 이동하는 것은 피해주세요.
장판이나 카펫의 표면이 손상될 수 있습니다.

필터 2주에 한번 정도 청소해 주세요.

- 필터를 왼쪽으로 밀어서 빼낸 후 3M 퍼펙트 필터를 빼주세요.

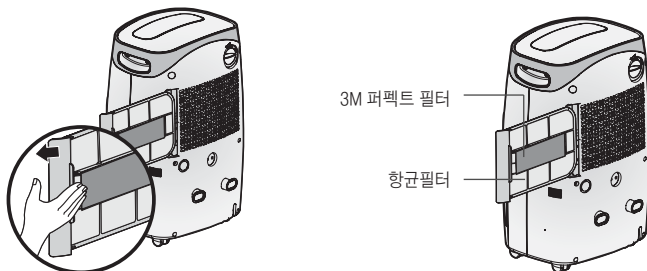

- 항균필터는 진공 청소기나 부드러운 솔로 청소하세요.
 - 오염이 심할 때는 중성세제를 이용하여 물로 씻어 주세요. (40℃이상 뜨거운 물 사용금지)



- 3M 퍼펙트 필터는 진공 청소기로 청소하세요.
 - 3M 퍼펙트 필터의 내부로 물이 들어가지 않도록 주의하세요. (필터의 효과가 떨어집니다.)
 - 3M 퍼펙트 필터청소주기는 1개월이고, 교체주기는 6개월입니다.

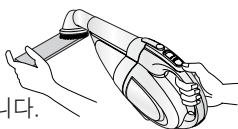

- 그늘에서 완전히 말린 후 3M 퍼펙트 필터를 끼우고 필터가 “찰칵”하고 소리가 날 때까지 우측으로 밀어주세요.

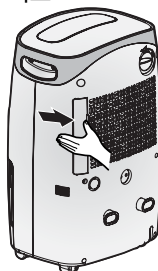

주의

- 안전을 위하여 청소하기 전에 전원플러그를 뽑아 주세요.
- 항균필터를 물로 씻은 후에는 그늘에서 완전히 말려주세요. (물기가 있으면 고장의 원인이 될 수 있습니다.)

알아두기

서비스 센터에 의뢰 시 필터 청소는 유상 서비스입니다.

본체

● 부드러운 천으로 닦아 주세요.

- 본체를 물로 닦지 마세요.
- 본체를 물로 닦으면 절연이 나빠지거나 얼룩이 생길 수 있습니다.

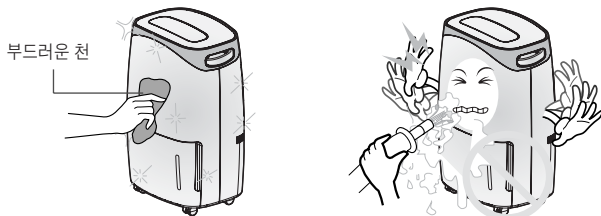

⚠ 주의

다음과 같은 물건은 사용하지 마세요.
외관을 손상시킬 우려가 있습니다. (신나, 벤젠, 산, 수세미 등)

물통

● 물통 안의 물을 닦아 주세요.

뚜껑을 열지 마세요.
안쪽에 만수감지를 위한 플로트가
있습니다.

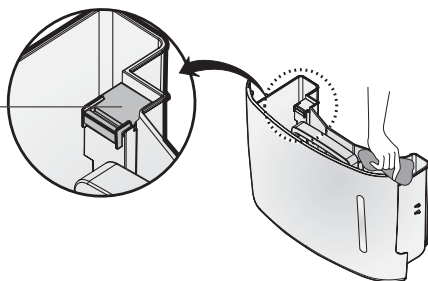

⚠ 주의

- 물청소 시에는 물통 내부에 보이는 뚜껑에 손대지 마세요. 그 안에 만수감지를 위한 플로트가 들어있습니다. 만약 플로트가 빠지거나 조립이 잘못될 경우 누수가 될 수 있습니다.

정기적으로 점검 하세요.

안심하고 사용하기 위해서는 6개월~1년에 한번은 정기적으로 다음과 같이 점검해 주세요.

- 전원 플러그가 너무 뜨겁지 않나요?
- 코드에 균열이나 손상된 부분은 없나요?

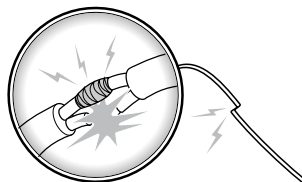
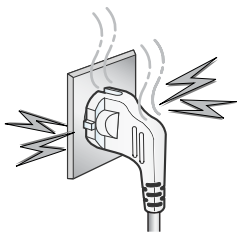

- 전원 플러그를 콘센트에서 뽑아 주세요.

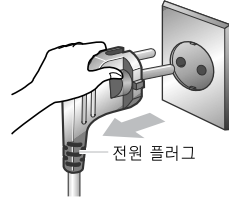

- 물통에 남아 있는 물을 완전히 버려 주세요.

- 물통 뚜껑을 분리하여 물통에 있는 물을 닦아 냅니다.

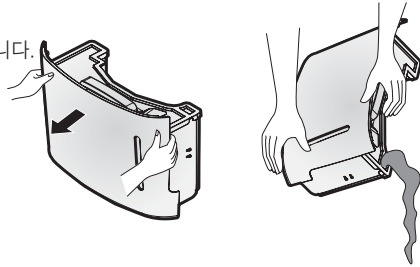

- 필터를 청소해 주세요.

- 햇빛에 말리면 변형 될 수 있습니다.
- 건조할 때에는 불이나 직사광선을 피하고 그늘에서 말려 주세요.
- 3M 퍼펙트 필터는 절대로 물로 씻지 마세요.

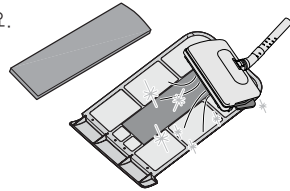

- 직사광선이 닿지 않고 통풍이 좋은 곳에서 반나절 정도 말린 후 먼지 유입을 방지하기 위해 커버를 씌워 반드시 세운 상태에서 보관해 주세요.

- 전원플러그는 아래와 같이 정리할 수 있습니다.
- (제품 보관을 위한 별도의 커버는 제공되지 않습니다.)

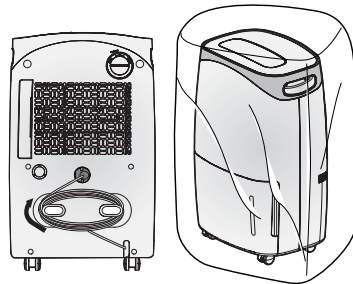

⚠ 주의

- 외관을 청소할 때는 부드러운 천으로 닦아 주세요.
- 긁힘 등으로 인한 외관 손상의 우려가 있습니다.
- 왁스나 신나 등을 사용할 경우 외관 손상의 우려가 있습니다.

제품에 이상이 생겼을 경우에는 서비스 센터에 의뢰하기 전에 아래사항을 먼저 확인하여 주세요.

증상	확인	조치사항
제품이 운전하지 않아요.	<ul style="list-style-type: none"> 전원플러그가 콘센트에 확실히 꽂혀 있습니까? 정전이 아닙니까? 물통이 올바르게 들어가 있습니까? 물통비움 램프에 불이 들어와 있지 않습니까? 희망습도가 현재 습도보다 높이 설정되어 있지 않습니까? 	<ul style="list-style-type: none"> 전원플러그를 꽂아 주세요. 다른 전기기구를 확인해 보세요. 물통을 다시 바르게 넣어 주세요. 물을 비워 주세요. 제상운전이 끝난 후 운전을 선택하세요. 희망습도를 현재습도보다 낮춰주세요.
제습량이 작아요.	<ul style="list-style-type: none"> 공기청정 기능으로 운전하고 있지 않습니까? 방의 온도, 습도가 낮아져 있지 않습니까? 공기 흡입구나 공기 토출구가 막혀 있지 않습니까? 	<ul style="list-style-type: none"> 자동제습/의류건조를 선택하세요. 희망습도를 확인하세요. 의류건조 기능을 사용하세요. 겨울철/건조한 곳에서는 제습량이 작아 집니다. 장애물을 치워 주세요. 필터를 청소해주세요.
제습운전을 해도 좀처럼 습도가 내려가지 않아요.	<ul style="list-style-type: none"> 문이나 창문이 열려 있지 않습니까? 방이 너무 넓지 않습니까? 수증기가 나오는 물건이 있지 않습니까? 	<ul style="list-style-type: none"> 문이나 창문을 닫아주세요. 적당한 제습 가능 면적에 맞춰 사용하세요. 다른 기구와 같이 사용하지 마세요.
습도 표시가 실제와 달라요.	<ul style="list-style-type: none"> 제품주변이 막혀 있지 않습니까? 습도 조절 위치가 제품과 떨어져 있지 않습니까? 	<ul style="list-style-type: none"> 제품을 벽면 등으로부터 띄워 주세요. 본체 주변의 습도 표시를 하고 있어 장소에 따라 다를 경우가 있습니다.
소음이 나요.	<ul style="list-style-type: none"> 바닥이 불안정하지 않습니까? 제품을 이동하여 물통이 빠져 있지 않습니까? 필터가 막혀 있지 않습니까? 	<ul style="list-style-type: none"> 바닥이 평평한 곳에 설치하세요. 물통을 바르게 넣어 주세요. 필터를 청소해 주세요.
세탁물이 좀처럼 건조되지 않아요.	<ul style="list-style-type: none"> 세탁물에 건조풍이 닿지 않습니까? 넓은 방에서 건조되지 않습니까? 세탁물 양이 많지 않습니까? 	<ul style="list-style-type: none"> 세탁물 쪽으로 제품을 이동해주세요. 적당한 제습 가능 면적에 맞춰 주세요. 세탁물 양을 줄여 주세요.
동작과 정지를 반복해요.	<ul style="list-style-type: none"> 자동제습 동작으로 습도를 자동 컨트롤 중이 아닙니까? 실내온도를 확인하세요. 	<ul style="list-style-type: none"> 희망습도를 낮춰주세요. 실내온도가 낮거나 높으면 제품 보호를 위해 동작과 정지를 반복합니다.
물이 새고 있어요.	<ul style="list-style-type: none"> 본체를 기울게 하거나 넘어 뜨렸거나 떨어뜨리지 않았습니까? 연속 배수 시, 호스의 연결이 불완전하거나 호스가 빠져 있지 않습니까? 연속배수 마개가 빠져 있지 않습니까? 	<ul style="list-style-type: none"> 본체를 움직일 때는 조심해서 움직여 주세요. 호스의 연결이 바로 되어 있는지 확인하세요. 연속배수 마개를 닫아주세요.
물통을 뺐는데 물이 떨어져요.	<ul style="list-style-type: none"> 제품 운전 중에 물통을 빼지 않았습니까? 	<ul style="list-style-type: none"> 물통비움 램프가 점등되면 물통을 빼주세요.

다음과 같은 증상은 고장이 아닙니다.

압축기가 동작하지 않아요.

- 운전 정지 후 3분간은 운전버튼을 눌러도 압축기의 보호를 위해 압축기가 동작하지 않습니다.
- 희망습도 보다 방의 습도가 낮은 경우는 동작하지 않습니다.

사용중, 갑자기 소리가 커져요.

- 압축기가 정지해 있다가 작동을 시작하면서 나는 소리입니다. (“웅~”거리는 소리는 압축기 정상 동작 소리입니다.)

소리의 크기가 변화합니다.

- 루버의 각도에 따라 소리의 크기가 변화 합니다.

초기 운전 시, 모드 전환 시, 운전/정지 시 등에 본체 내부에서 ‘윙윙’, ‘구루구루’와 같은 소리가 납니다.

- 가스의 순환이 안정 될때까지 소리가 나는 경우가 있습니다.

처음에 사용할 때 나오는 바람에서 냄새가 납니다.

- 새 제품의 경우 일시적으로 냄새가 날 수 있습니다.

온풍이 나옵니다.

- 실내 공기를 냉각시켜 제습한 공기를 응축기로 따뜻하게 하므로 나오는 바람은 온풍이 됩니다. (냉방기능은 없습니다.)

루버의 각도나 작동이 이상합니다.

- 운전모드를 잠시 변경 후 다시 선택해 주세요.

배수 물통내에 액체 또는 흰 증발자국이 있습니다.

- 공장에서의 제습 테스트에 의해 남은 물, 또는 물의 증발 자국입니다. 이상이 아닙니다.

제품을 들 때나 이동 시 ‘딸깍딸깍’ 소리가 납니다.

- 압축기가 흔들려서 나는 정상적인 소리입니다.

운전/정지 시 제품이 떨려요.

- 압축기가 작동 할 때 순간적으로 떨리는 정상적인 현상입니다.

물통을 뺐는데 물이 떨어져요.

- 제품 내부에 남아있는 잔여응축수가 일부 떨어진 것이니, 마른 걸레로 제거 후 사용하시면 됩니다.

물통비움 표시램프가 점등되지 않아요.

- 제품 내부의 물을 모으기 위해 만수 후 3분 뒤에 램프가 점등됩니다.

희망습도에 도달했는데 제품이 꺼지지 않아요.

- 희망습도 아래로 떨어지면 압축기는 멈추고 팬은 계속 돌아갑니다. 현재습도가 희망습도보다 높아지면 압축기가 재가동합니다.

고객의 권리

고객께서는 제품 사용 중에 고장이 발생할 경우, 구입일로 부터 1년 동안 무상 서비스를 받으실 수 있는 소중한 권리가 있습니다. 단, 고객과실 및 천재지변에 의해 고장이 발생한 경우에는 무상 기간내라도 유상 처리됨을 알려드립니다.

유상서비스(고객의 비용부담)에 대한 책임

서비스 신청시 다음과 같은 경우는 무상 기간 내라도 유상 처리 됩니다.

- ① 제품 내에 이물질을 투입(물, 음료수, 커피, 장난감 등)하여 고장이 발생하였을 경우
- ② 제품을 떨어뜨리거나, 충격을 주어 제품이 파손되거나 기능상의 고장이 발생하였을 경우
- ③ 신나, 벤젠 등 유기 용제에 의하여 외관이 손상되거나 변형된 경우
- ④ 사용전압을 오(誤) 인가하여 제품 고장이 발생하였을 경우
- ⑤ LG전자 정품이 아닌 부품 또는 소모품을 사용하여 제품 고장이 발생하였을 경우 LG전자 정품 (어댑터, 건전지, 필터, 이어폰 등)은 가까운 LG전자 서비스센터에서 구입 가능합니다.
- ⑥ 고객이 제품을 임의 분해하여 부속품이 분실 및 파손되었을 경우
- ⑦ LG전자 서비스센터의 수리기사가 아닌 사람이 제품을 수리하거나 개조하여 고장이 발생하였을 경우
- ⑧ LG전자 제품의 사용설명서 내에 있는 「안전을 위한 유의사항」을 지키지 않아 고장이 발생하였을 경우 (「안전을 위한 유의사항」을 잘 지키면 제품을 오래 사용할 수 있습니다.)
- ⑨ 천재지변(낙뢰, 화재, 풍수해, 가스, 염해, 지진 등)에 의해 고장이 발생하였을 경우
- ⑩ 고객의 기타 과실에 의하여 고장이 발생하였을 경우
- ⑪ 비정상적인 설치와 개조로 인하여 제품에 하자가 있을시 유상 SVC이오니 설치시에 필히 설치 메뉴얼 및 설치 점검표를 확인해주시기 바랍니다.
 휘센 홈페이지에 들어가시면 설치확인 및 제품별 설치 점검표를 확인하세요.
 휘센 홈페이지 : www.whisen.co.kr (위는 상세하게)

LG전자 서비스 안내

서비스 접수, 상담 및 서비스센터 문의는 전국 어디서나 지역번호 없이 **1544-7777, 1588-7777**을 이용해 주시기 바랍니다.

	소비자 피해 유형	보상내역	
		보증기간이내	보증기간 경과후
정상적인 사용상태에서 자연 발생한 성능, 기능상의 고장 발생시	구입후 10일 이내에 중요한 수리를 요하는 경우	제품교환 또는 구입가 환불	유상수리
	구입후 1개월 이내에 중요 부품에 수리를 요하는 경우	제품교환, 무상수리	
	교환된 제품이 1개월 이내에 중요한 수리를 요하는 경우	구입가 환불	
	교환 불가능시		
	하자 발생시	무상수리	
	동일 하자에 대하여 수리했으나 고장이 재발(3회째), 주방 용품(2회), 보일러(3회)	제품교환 또는 구입가 환불	
	여러 부위의 고장으로 총 4회 수리 받았으나 고장이 재발(5회째)		
	수리 불가능시		
	수리용 부품을 보유하고 있지 않아 수리가 불가능한 경우		
	소비자가 수리 의뢰한 제품을 사업자가 분실 한 경우		
제품구입시 운송과정 및 제품 설치 중 발생한 피해	제품교환	정액 감가상각한 잔여 금액에 구입가의 5%를 가산하여 환급	
		정액 감가상각한 금액에 10%를 가산하여 환급 (최고한도 : 구입가격)	
소비자의 고의, 과실에 의한 성능, 기능상의 고장	수리가 가능한 경우	유상수리	유상수리
	수리용 부품을 보유하고 있지 않아 수리가 불가능한 경우	유상수리에 해당하는 금액징수 후 제품교환	
<ul style="list-style-type: none"> ■ 천재지변(화재, 염해, 가스, 지진, 풍수해 등)에 의해 고장이 발생하였을 경우. ■ 사용상 정상 마모되는 소모성 부품을 교환하는 경우. ■ 사용전원의 이상 및 접속기기의 불량으로 인하여 고장이 발생하였을 경우. ■ 기타 제품 자체의 하자가 아닌 외부 원인으로 인한 경우. ■ LG전자 대리점이나 서비스 센터의 수리기사가 아닌 사람이 수리 또는 개조하여 고장이 발생하였을 경우. ■ 제품 고장이 아닌 단순 점검 요청의 경우. 		유상수리	유상수리

- LG전자는 “불친절” 서비스에 대해서는 요금을 받지 않습니다. (No Delight, No Payment)
- 상기 보상 규정은 공정거래위원회 고시 제 2011-10호 규정에 의거 합니다.
- 명시되지 않은 사항은 「소비자 분쟁해결기준」에 따릅니다.
- 기구세척, 조정, 사용설명 등은 고장이 아닙니다.
- 고객센터 : 080-023-7777
- FAX : 02-2630-3565

제품보증서



- ◆ 제품 명 : LG 제습기
- ◆ 모델 명 : LD-108DF* / LD-138DF* 시리즈
- ◆ 판매 일 : 년 월 일
- ◆ 고객 성 명 :
- ◆ 전 화 :
- ◆ 주 소 :
- ◆ 대리점 상호 :
- ◆ 전 화 :
- ◆ 주 소 :

설치점	상호 :	전화 :
설치기사	성명 :	전화 :



■ 수리를 의뢰할 때는 구입일자가 기재된 본 보증서를 제시해야 충분한 서비스를 받으실 수 있으므로 잘 보관하시기 바랍니다.

- 1 본 제품에 대한 품질보증은 보증서에 기재된 내용으로 보증 혜택을 받습니다.
- 2 무상 보증 기간은 구입일로부터 산정되므로 구입일자를 기재 받으시기 바랍니다.
(구입일자 확인이 안될 경우 제조년월로부터 3개월이 경과한 날로부터 품질보증 기간을 기산합니다.)
- 3 가정용 제품을 영업용도(영업활동, 비정상적인 사용환경 등)로 사용하거나, 산업용제품인 경우에는 무상보증 기간을 6개월로 적용합니다.(핵심부품 포함)
- 4 설치 공사로 인한 문제 및 설치 불량은 설치자의 책임이며, 이 경우 무상서비스를 받으실 수 없습니다.
- 5 이 보증서는 재발행되지 않습니다.
- 6 별도 계약에 의한 공급(조달, HOST, 단말용품 등)일 경우에는 주계약에 따라 보증내용을 적용합니다.

- 주요부품 보유기간
 - 에어컨, 냉온풍기, 제습기 등 7년
- 핵심부품 보증기간
 - 에어컨의 콤프레서 4년

고객카드



◆제 품 명 : LG 제품기

◆모 델 명 : LD-108DF*/ LD-138DF* 시리즈

◆판 매 일 : 년 월 일

◆고 객 성 명 :

◆전 화 :

◆주 소 :

◆주민등록번호 :

◆E-mail 주소 : @

고객카드는 전문점에서 고객 관리용으로 활용해 주십시오.

※ 상기 내용은 보다 나은 고객 서비스를 위해 활용됩니다.

특기사항

■기념일 정보 & 제품 보유 현황

생년월일	월	일 (양 · 음)	결혼기념일	월	일 (양 · 음)
------	---	-----------	-------	---	-----------

제품명	컬러TV	비디오	냉장고	세탁기	전자레인지	GOR	청소기	DVD	PC	에어컨
구입년도	년	년	년	년	년	년	년	년	년	년
용 량										
제조회사										

전문점명 : 배달기사명 :

- 환경보전을 위하여 당 제품 폐기시 재활용이 될 수 있도록 노력하고 있습니다.
- 폐 가전제품이 발생되면 아래와 같이 처리하시기 바랍니다.

신규 제품 구입시



LG전자 대리점에서 신제품을 구입한 후, 기존 제품을 버리고자 할 경우에는 신규제품 배달시 무상으로 처리해 드립니다.



단순 폐기시



가전제품, 가구 등 대형 생활 폐기물을 버리고자 할 경우에는 지역 동사무소로 연락하시면 됩니다.



LG전자 환경선언문

LG전자는 지구환경보존을 바탕으로 하여
모든 경영활동을 전개하며,
전 임직원은 각자의 활동분야에서
환경보전을 앞장서 실천하고자 노력합니다.

LG 전자의 환경사랑 · 고객사랑

폐 가전제품 처리

포장박스 폐기시 안내

- 설치가 끝나고 포장박스를 폐기하시려면 LG전자 설치전문점에 포장박스 폐기를 의뢰하시면 전문점에서 수거하여 재활용 센터로 보냅니다.
- 기타 포장폐기물(스티로폼 또는 비닐)도 설치전문점에 수거를 의뢰하시면 됩니다.

냉매취급시 주의사항

- 냉매를 교환하거나 추가로 넣으실 때는 반드시 LG전자 설치전문점의 전문 설치기사에게 의뢰하셔야 합니다.
- 고객께서 직접 냉매를 빼거나 주입하지 마세요.

제품 규격

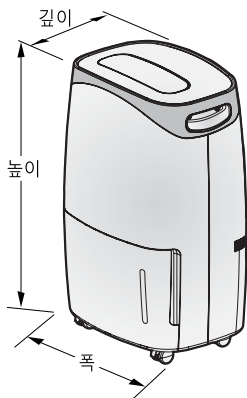

본 제품의 외관 및 디자인과 제품규격은 제품의 품질을 더욱 더 높이기 위하여 변경될 수도 있습니다.

모 델 명	LD-108DF* 시리즈	LD-138DF* 시리즈
전 원	단상 220 V, 60 Hz	단상 220 V, 60 Hz
제 습 능 력	10 ℓ / day	13 ℓ / day
소 비 전 력	235 W	280 W
물 통 용 량	4 ℓ	4 ℓ
제 품 중 량	16.3 kg	17.3 kg
외 형 치 수 (폭 × 높 이 × 깊 이)	361 mm X 558 mm X 287 mm	
전 원 코 드 길 이	2.0 m	



이 제품은 국내(대한민국)용입니다. / 전원, 전압이 다른 해외에서는 사용할 수 없습니다.

LG전자 서비스센터 대표 전화번호

사용불편 및 고장접수는 (전국 어디서나)
1544-7777, 1588-7777

• 전화 걸기 전

제품 모델명, 고장상태, 전화번호, 주소를 정확히
알고 계시면 보다 빠른 서비스를 받으실 수 있습니다.

• 전화 연결 시

ARS 안내에 따라 제품을 정확하게 선택하시면
해당 제품의 전문 상담원에게 최고의 서비스를
받으실 수 있습니다.

고객 상담실 (제안 및 불만사항) 080-023-7777

인터넷 서비스 신청

www.lgservice.co.kr

• 인터넷 서비스를 이용하시면 제품에 대한 자가진단,
원하는 날짜와 시간에 서비스 신청,
실시간 PC 원격 상담이 가능하여 더욱 편리하게
이용하실 수 있습니다.

• 인터넷으로 출장 서비스를 신청하시면 수리비 할인
혜택을 드립니다.
(단, 당사의 사정에 의해 변경될 수 있습니다.)

본 내용은 산업안전공단과 연계하는 안전캠페인입니다.



서비스 품질 (ISQ) 인증마크란?

서비스 품질이 우수한 기업에 대한 품질을 국가 기관인
지식경제부가 보증하는 인증마크입니다.

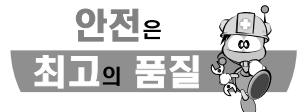

한국산업안전공단