



사용설명서 ㄷ

사용하시기 전에 반드시 사용설명서를 숙지하여 주십시오.
제품을 설치한 특약점(설치점)의 상호, 연락처 등을 반드시 제품보증서에 기입 받으시기 바랍니다. 제품보증서의 기록사항이 정확하지 않을 경우 무상수리 기간일지라도 무상수리를 받지 못할 수도 있습니다.



DIGITAL HOME SECURITY SYSTEM

CT-425

www.cytron.co.kr

차 례

사용하기 전에	안전을 위한 주의사항	3
	제품 구성	5
	제품 명칭 및 기능	7
	제품 설치	10
	제품 특징	12
<hr/>		
사용방법	자동/수동잠김 사용방법	14
	비밀번호 사용방법	15
	터치키 사용방법	17
	소리 기능	19
	경고음/ 비상음	21
	고온경보 자동열림 기능	23
	실내에서 문여는 방법	24
	비상키 사용방법	25
	건전지에 대하여	26
	사용방법 요약	27
<hr/>		
기타사항	사용시 주의사항	28
	고장 신고 전 확인사항	29
	서비스에 대하여	30

안전을 위한 주의사항

※ 제품을 안전하고 정확하게 사용하기 위해 아래 내용에 주의해야 합니다.

⚠ 경고 지시사항을 지키지 않았을 경우, 사용자가 사망하거나 중상을 입을 수 있습니다.

⚠ 주의 지시사항을 지키지 않았을 경우, 사용자의 부상이나 재산피해가 발생할 수 있습니다.

경고



본제품을 사용자 임의로 분해, 설치, 수리하지 마세요.

- 수리할 필요가 있을 때는 고객센터로 연락하세요. 제품고장 및 작동불량의 원인이 될 수도 있습니다.

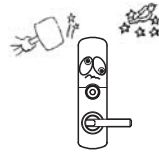

딱딱한 물건(망치 등)으로 제품에 심한 충격을 주지 마세요.

- 제품고장 및 작동불량의 원인이 될 수도 있습니다.

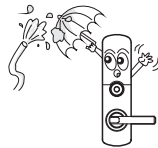

현관 청소시 도어록에 물이 들어가지 않도록 하세요.

- 제품고장 및 작동불량의 원인이 될 수도 있습니다.

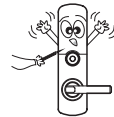

송곳이나 핀등으로 버튼을 누르거나 구멍에 삽입하지 마세요.

- 제품고장 및 작동불량의 원인이 될 수도 있습니다.

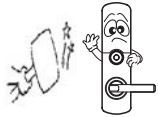

청소시 젖은 헝겊이나 휘발성의 알콜, 벤젠, 신나 등을 사용하지 마세요.

- 제품고장 및 작동불량의 원인이 될 수도 있습니다.

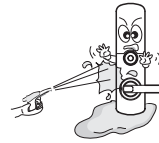

제품 내부로 물과 같은 액체 성분이 들어가지 않도록 하세요.

- 제품고장 및 작동불량의 원인이 될 수도 있습니다.

안전을 위한 주의사항

⚠ 주의



제품 아래 부분에서 앉았다가 일어날 때 주의
하시길 바랍니다.

- 머리를 부딪쳐 상해의 위험이 있습니다.

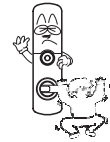

제품에 매달리거나 잡아당기지 마세요.

- 특히 어린이가 매달리지 않도록 하세요. 제품과
함께 떨어지면 다칠 수 있습니다.



이사할 때 본 사용설명서도 함께 양도하세요.

- 새로 입주하는 고객을 위함이며, 제품 오사용을 방지
할 수 있습니다.

제품 구성

1. 본체

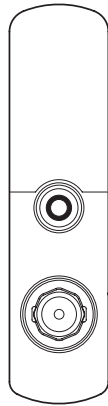

실외측 몸체

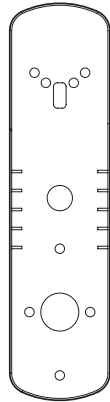

실외측 고무패드

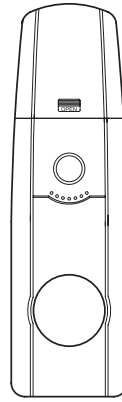

건전지 케이스
및 뒷개

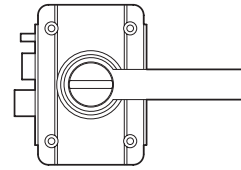

실내측 몸체

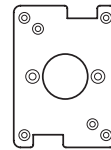

고정판넬

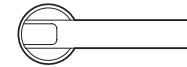

실외측 손잡이

제품 구성

2. 부속품



문틀 받이판 및 고정판넬 고정용 직결나사
{SD-SCREW F+ #8(4.2)x16}



실내측 몸체 고정용 나사
(SCREW O+ M5x30)



문, 문틀 구멍 막이 고정용 나사
(SCREW 소F+ U10-24x10)



건전지 케이스 및 고정판넬 고정용 나사
(SCREW F+ M5x20)



실외측 손잡이 고정용 나사
(HEX.SET SCREW, M6x8)



문 구멍 막이



문틀 구멍 막이

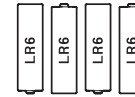

'AA' 건전지(LR6)



문틀 받이판
(스트라이크)



L형 렌저(3mm)



케이블

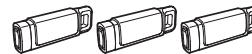

터치키



비상키

제품 명칭 및 기능

1. 실외측 몸체

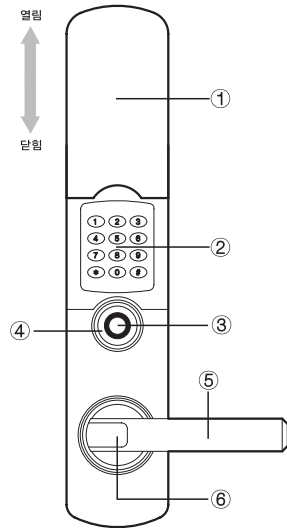

- ① **번호판 덮개** - 번호판을 가려주는 번호판 덮개입니다.
- ② **번호판** - 비밀번호 등록/변경을 할 수 있습니다.
등록된 비밀번호를 이용하여 잠금상태를 해제 할 수 있는 버튼입니다.
- ③ **터치키 접촉부** - 등록된 터치키를 접촉부에 접촉을 시키면 잠금상태를 해제할 수 있습니다.
- ④ **표시램프** - 잠금상태에서 번호판 덮개를 열거나, 터치키로 잠금상태를 해제할 때 표시램프가 점등됩니다. 표시램프가 빨간색으로 깜빡이면 건전지를 교환하십시오.
- ⑤ **실외측 손잡이** - 실외에서 손잡이를 잡고 위로 올리거나 아래로 내린 상태에서 문을 열 수 있습니다.
- ⑥ **비상키 덮개** - 비상키 구멍을 가려주는 비상키 덮개 입니다.
비상키 덮개를 손잡이 반대방향으로 밀면 비상키 구멍이 보입니다.

제품 명칭 및 기능

2. 실내측 몸체

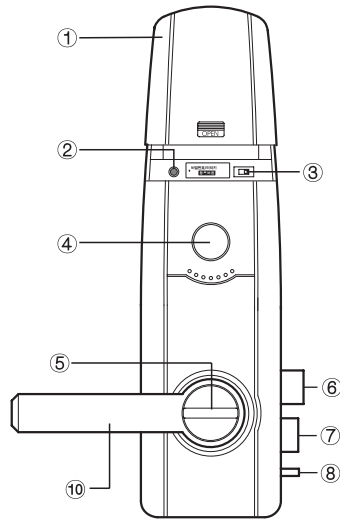

- ① **건전지 덮개** - 건전지, 등록버튼, 자동/수동 전환스위치를 가려주는 건전지 덮개입니다.
- ② **비밀번호, 터치키** - 비밀번호 또는 터치키를 등록/변경할 때 사용합니다.
등록버튼
- ③ **자동(A)/수동(M)** - 자동/수동잠김 전환스위치로 자동위치에 놓고 문을 닫으면 자동으로 잠깁니다. 수동위치에 놓으면 문을 닫아도 자동으로 잠기지 않습니다.
잠김 전환스위치
- ④ **OPEN/CLOSE 버튼** - 실내에서 문을 잠그거나 잠금상태를 해제할 때 사용하는 원터치 버튼입니다.
- ⑤ **실내측 수동개폐손잡이** - 실내에서 강제로 문을 잠그거나 잠금상태를 해제할 때 사용하는 수동식 회전손잡이입니다.
- ⑥ **데드볼트** - 문을 문틀에 걸어 잠궈주는 역할을 합니다.
- ⑦ **레치볼트** - 문을 닫으면 문을 문틀에 고정해주는 역할을 합니다.
- ⑧ **문열림 센서** - 자동잠김시 문열림 센서로 문의 닫힘과 열림을 인식시켜 줍니다.
- ⑨ **실내측 손잡이** - 실내에서 손잡이를 잡고 위로 올리거나 아래로 내린 상태에서 문을 열 수 있습니다.
- ⑩

제품의 명칭 및 기능

3. 부속품

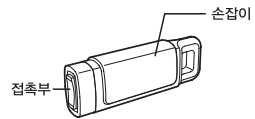

터치키 등록된 터치키를 실외측 몸체의 터치키 접촉부에 접촉 시키면 잠금상태가 해제됩니다.



비상키 비상키는 건전지 교환시기가 지났거나 기타 회로 이상으로 동작하지 않을 때 문을 잠그거나 잠금상태를 해제할 수 있습니다.

제품 설치

1. 조립 전개도

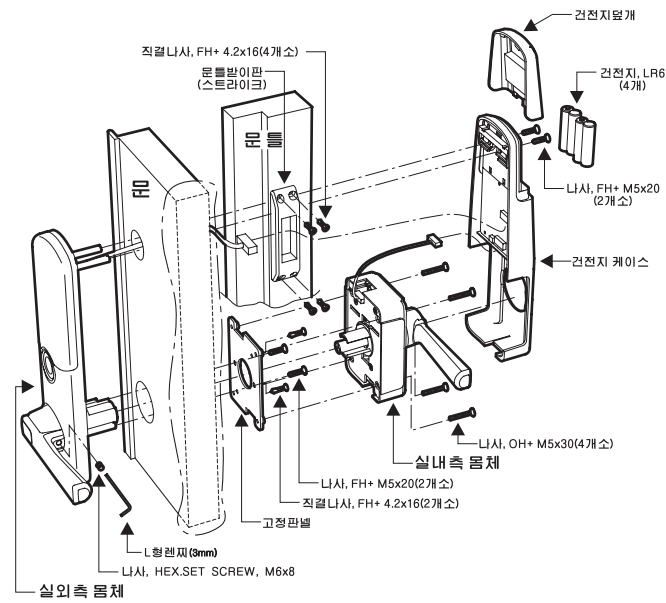

제품 설치

2. 제품 설치시 유의사항

- 1) 매장처럼 현관문이 유리문인 경우 설치 할 수 없습니다.
- 2) 설치 표면에 요철 또는 굴곡이 심하여 부착 부위에 틈이 생길 경우 안전성 문제가 되므로 설치할 수 없습니다.
- 3) 단독주택의 대문 등 내/외측 부위가 실외로 노출이 된 경우에는 설치하지 않습니다.
- 4) 양쪽으로 여는 문의 경우 반드시 한쪽 문을 고정 후 설치합니다.
- 5) 본 제품은 설치하여 사용하시다가 이사를 할 경우 제품을 출입문에서 분리하게 되면 설치시 구멍난 문은 원상복구가 되지 않으니 제품설치 전 반드시 고려하시기 바랍니다.

3. 제품 설치 후 확인사항

제품의 동작에 문제가 있는지 확인하여 주십시오.

- 1) 비상키 : 비상키를 실외측 몸체의 비상키 구멍에 삽입한 후 좌우로 돌리면서 동작을 확인합니다.
- 2) 자동/수동 전환스위치 : 자동/수동 전환스위치가 자동으로 되어 있을 경우 자동잠김이 되는지 확인합니다.
- 3) OPEN/CLOSE 버튼 : 버튼을 눌러 잠김과 잠금상태 해제 동작에 이상없는지 확인합니다.
- 4) 비밀번호, 터치키의 등록/변경/삭제 : 비밀번호, 터치키의 등록/변경/삭제가 원활하게 되는지 확인합니다.
- 5) 번호판 및 표시램프 : 모든 기능의 등록/변경/삭제, 문을 열거나 잠글때 번호판 및 표시램프가 제대로 점등되는지 확인합니다.
- 6) 번호판 덮개 : 번호판 덮개를 열었을때 번호판 및 표시램프가 점등되는지 확인합니다.
- 7) 실내측 수동개폐손잡이 : 실내측 개폐손잡이를 잡고 좌우로 돌리면서 동작에 이상 없는지 확인합니다
- 8) 실내/실외측 손잡이 : 손잡이를 위, 아래의 움직임에 이상없는지, 문 열림과 닫힘에 이상없는지 확인합니다.
- 9) 동작시 확인음에 이상없는지 확인합니다. "삐~삐~삐~"음이 발생하면 올바르지 않은 동작입니다.

제품 특징

1. 편리합니다.

- 1) 비밀번호 : 4자리에서 최대 12자리까지의 임의의 조합된 비밀번호를 사용할 수 있어 보안성이 높습니다.
- 2) 터치키 : 휴대가 간편하고 건전지가 필요 없는 접촉식 전자키로 편리합니다.
- 3) 비상키 : 전자적인 고장이 발생하여도 비상키를 사용하면 언제라도 문을 잠그거나 잠금상태를 해제할 수 있습니다.
- 4) 자동잠김 : 문을 닫으면 자동으로 잠깁니다.
- 5) 번호판 백라이트 : 밝은 파란색 램프를 사용하여 야간이나 어두운 곳에서도 번호를 누르기가 편리합니다.
- 6) 소리조절 : 매너기능 및 음량조절 기능이 있어 주위환경에 따라 소리조절이 가능합니다.

2. 안전하며 견고합니다.

- 1) 절전기능 : 건전지 절감회로를 채택하여 8개월이상 사용할 수 있으며 건전지 교환시기 알림 기능이 있어 안전하게 사용할 수 있습니다.
- 2) 믿을 수 있는 품질 : 금속을 사용 제작하여 견고하며 좋은 품질을 보증합니다.
- 3) 신속, 정확한 A/S : 전국의 당사 서비스 지정점을 이용하여 신속하고 정확한 A/S가 가능합니다.
- 4) 침입 경보 : 외부에서 침입을 시도하여 강제로 문을 열면 감지센서가 작동하며 경보를 울려주는 비상경보기능이 있어 안전하게 사용할 수 있습니다.

잠깐만요!

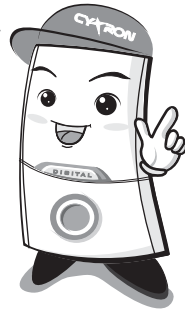

사용시 주의하세요

- ※ 비밀번호, 터치키의 등록/변경/삭제기능을 사용할 때에는 반드시 문을 열어놓고 비상키를 휴대한 상태에서 실행하시고, 확인한 후 문을 정상 사용바랍니다.
만약, 위와 같이 하지 않을 경우 문을 닫고 나서 열지 못할 수도 있습니다.
- ※ 비밀번호, 터치키의 등록/변경/삭제 및 사용할 때에는 표시램프가 소등되기 전에 모든 입력을 완료하여 주십시오. 소등된 후에는 하고자 하는 기능을 실행할 수 없습니다.
- ※ 제품 사용시 다음 소리를 확인하여 주십시오.
"삐리삐릭" - 등록/변경이 올바르게 실행된 확인음입니다.
"삐리리릭 ↑" - 잠금상태 해제가 올바르게 실행된 확인음입니다.
"삐리리릭 ↓" - 등록된 터치키를 삭제하였을때의 확인음입니다.
"삐리릭" - 문이 잠기는 확인음입니다.

자동/수동잠김 사용방법

본 제품은 문을 닫으면 자동으로 잠기는 기능이 있습니다. 실내측 건전지 덮개를 열면 자동/수동잠김 전환스위치가 보입니다.

1. 자동(A)잠김

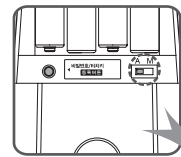

자동/수동 전환스위치를 자동(A)에 위치하고 문을 닫으면 자동으로 잠깁니다.

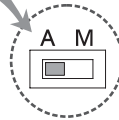

2. 수동(M)잠김

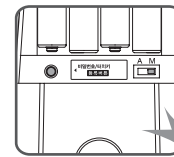

자동(A)/수동(M) 전환스위치를 수동(M)에 위치하고 문을 닫으면 잠기지 않습니다. 수동일 때 문을 잠그려면 문을 닫고 실외에서는 번호판의 (M)버튼을 누르고 실내에서는 OPEN/CLOSE버튼을 누르면 문이 잠깁니다.

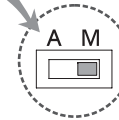

- ※ 자동/수동잠김 확인방법- 문이 열려있는 상태에서 실내측 몸체의 문열림 센서를 눌러 2초내에 데드볼트가 자동으로 나오면 자동잠김이며 나오지 않으면 수동잠김입니다.
- ※ 문이 닫힌 상태에서 잠금상태를 해제하고 7초 이내로 문을 열지 않으면 자동으로 되잠깁니다.

비밀번호 사용방법

1. 등록(변경)방법

비밀번호 입력시 번호판의 숫자 중(☎☎제외) 4자리에서 12자리까지 입력이 가능합니다.

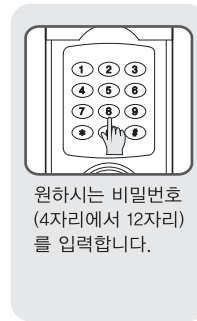
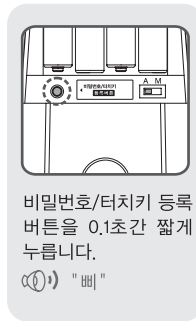

⚠ 주의

- ※ 새로운 비밀번호를 입력하면 기존에 입력된 비밀번호는 자동으로 삭제됩니다.
- ※ 등록된 비밀번호를 확인하시려면 반드시 비상키를 휴대하고 문을 열어 데드볼트가 나온 상태에서 다음의 비밀번호 사용방법으로 확인하시기 바랍니다.
- ※ 만약 비상키를 휴대하지 않은 상태에서 문을 잠근 후 비밀번호 확인시 문이 열리지 않아 A/S를 신청 할 경우 무상처리 기간이라도 소비자 과실로 A/S비용이 청구됩니다.

비밀번호 사용방법

2. 사용방법

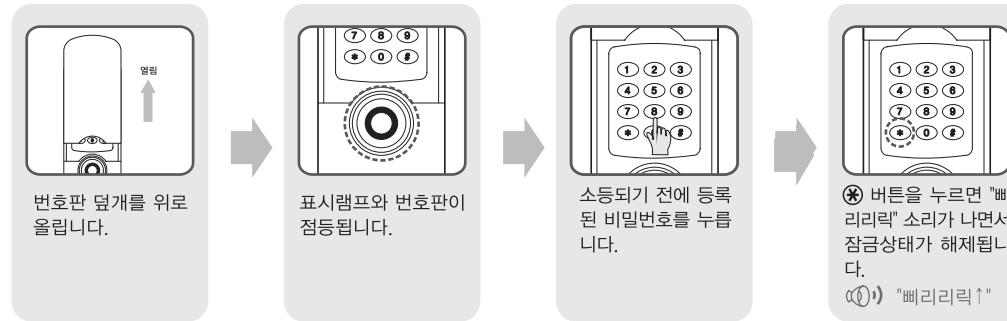

⚠ 주의

- ※ 잘못된 비밀번호 입력시 5회 입력 오류 발생이 나면 8초간 경고음이 울리고 1분동안 회로동작이 멈춥니다.
- ※ 비밀번호 입력은 번호패드가 점등되어 있는 상태에서 눌러야 합니다. 만일 소등된 뒤에 비밀번호를 누르려면 번호패드의 ☒ 버튼을 누른 후에 실행하여 주십시오.

터치키 사용방법

1. 등록방법

터치키는 등록해야 사용할 수 있으며 최대 30개까지 사용가능 합니다.

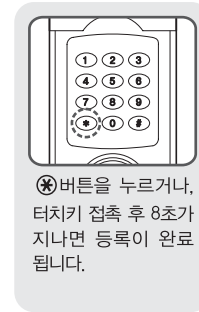
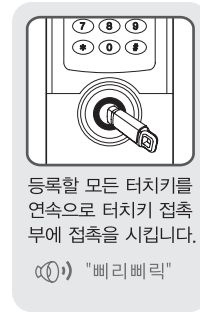

⚠ 주의

- ※ 터치키는 최초 3개가 공급됩니다. 추가로 구입하고자 할 경우 당사 서비스 지정점이나 고객센터로 문의 바랍니다.
- ※ 등록 중, 터치키를 접촉부에 접촉시킬시 등록 할 모든 터치키를 연속으로 접촉하여 주십시오.
- ※ 새로운 터치키를 등록시 이전에 등록된 터치키는 자동으로 삭제됩니다. 새로운 터치키를 입력 할 때에는 이전에 사용중인 터치키 모드를 다시 등록하여 주시기 바랍니다.

터치키 사용방법

2. 사용방법



등록된 터치키를 터치키 접촉부에 접촉시키면 "삐리리릭" 소리가 나면서 잠금상태가 해제됩니다.

🔊 "삐리리릭 ↑"

3. 삭제방법

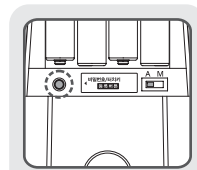

비밀번호/터치키 등록 버튼을 짧게 누릅니다.

🔊 "삐"

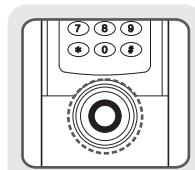

표시램프와 번호판이 점등됩니다.



⊕버튼을 약 5초간 누르면 "삐리리릭" 소리가 나면서 삭제됩니다.

🔊 "삐리리릭 ↓"

⚠ 주의

※ 개별 삭제는 되지 않으며 삭제하신 후 기존에 등록된 모든 터치키로는 잠금상태를 해제할 수 없습니다. (삭제 후에는 p20를 참고하여 등록하십시오.)

소리 기능

1. 소리 정지 기능(묵음기능)

비밀번호 동작, 잠금해제 및 잠금시 소리를 묵음으로 하는 기능입니다.

1) 비밀번호를 이용하여 문을 열 경우



2) 터치키를 이용하여 문을 열 경우



주의

- ※ 이 기능으로 문의 잠금상태를 해제할 경우, 다시 문이 잠길때 까지 묵음기능이 적용됩니다.
- ※ 이 기능은 지속적인 설정이 아닌 한번만 적용되는 기능입니다. 다음에 정상적으로 동작할 경우 소리가 발생합니다.

소리 기능

2. 소리 조절 기능

사용자가 임의적으로 제품의 작동 소리를 조절하여 이용하실 수 있습니다.

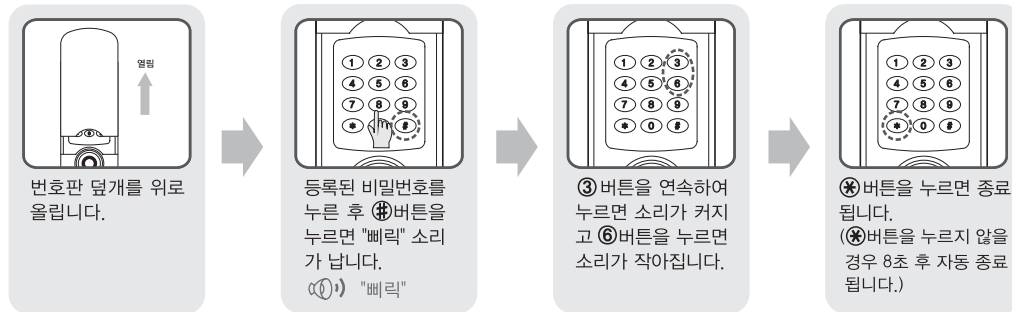

⚠ 주의

- ※ 소리조절 기능은 문이 잠긴 상태로 실외에서만 조절이 가능합니다.
- ※ 공장출하시 최고 음량으로 설정되어 있습니다.
- ※ 소리조절은 고음에서 무음까지 8단계로 조절이 가능합니다.

경고음/ 비상음

1. 경고음

1) 장난방지 기능

등록되지 않은 터치키를 5회 이상 접촉, 번호판 덮개를 5회 이상 여닫음, 비밀번호를 5회 이상 오류시 경고음이 8초 동안 "삐삐삐삐..." 소리가 울리고 1분 동안 회로적인 동작이 되지 않습니다.

☎ "삐삐삐삐...(8초)"

2) 해제방법

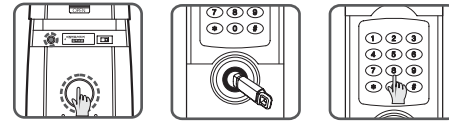

경고음이 울린 후 1분 이내에 실행합니다. 실내에서는 비밀번호 / 터치키 등록버튼 또는 OPEN/CLOSE 버튼을 누르고, 실외에서 등록된 터치키를 접촉부에 접촉시키거나 비밀번호를 입력하면 경고음이 해제됩니다.

2. 비상음

1) 방법기능

외부에서 비정상적인 방법으로 실내측 몸체의 OPEN/CLOSE 버튼을 이용하여 잠금상태를 해제하려고 할 경우 비상음이 발생하는 기능입니다.

- 설정 방법 1. (비밀번호를 이용하여 설정)

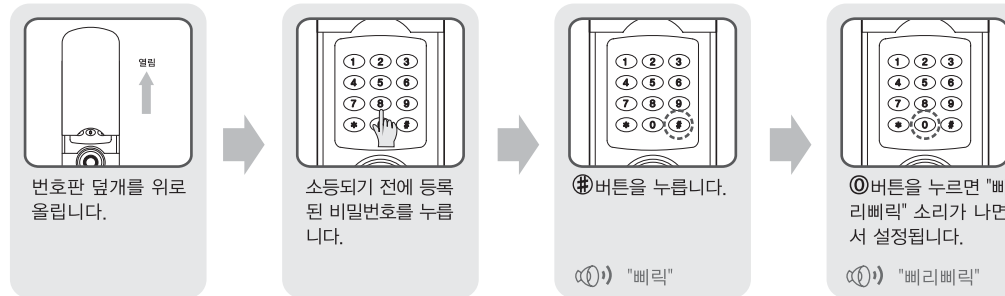

경고음/ 비상음

- 설정 방법 2. (터치키를 이용하여 설정)

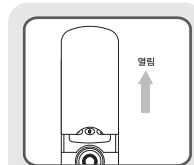

번호판 덮개를 위로 올립니다.



소등되기 전에 ① 버튼을 누른 후 ② 버튼을 누릅니다.

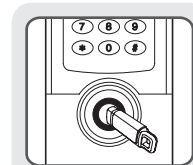

터치키를 터치키 접촉부에 접촉시키면 "삐리삐릭" 소리가 나면서 설정됩니다.

①) "삐리삐릭"

주의

- ※ 문이 잠겨있는 상태에서만 설정이 가능합니다.
- ※ 등록된 비밀번호, 터치키를 사용하여 잠금상태를 해제 할시 방법기능은 자동으로 해제됩니다.

2) 침입탐지 기능

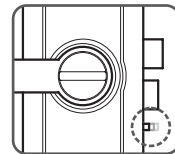

<침입탐지 기능이 가능한 상태>

문이 닫혀 잠금상태로 되어 있고 8초 후 침입탐지 기능이 설정된 상태에서 강제로 문을 열 경우 비상음이 2분간 울립니다.

①) "삐삐삐삐..." (2분간)

3) 비상음 해제방법

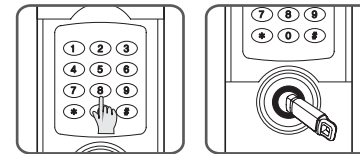

등록된 비밀번호를 누르거나 등록된 터치키를 접촉부에 접촉시키면 비상음이 해제됩니다.

고온경보 자동열림 기능

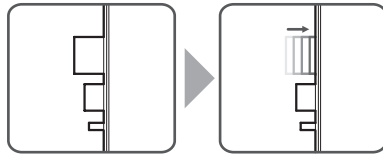

고온발생시 내부의 온도를 감지하여 15초 동안 강력한 경보음과 LED가 점멸됩니다. 그 이후에 잠금상태가 자동으로 해제되며 경보음과 LED점멸은 종료됩니다.

- 경보음과 LED 점멸 중 실내측 몸체의 OPEN버튼을 누를시 잠금상태가 해제됩니다.
- 고온경보 자동열림 기능에 의해 잠금이 해제되었을 경우, 실내 온도가 일정한 온도 이하로 낮아질 때 까지 동작을 할 수 없습니다.

⚠ 주의

- ※ 직사광선에 실내측 몸체가 장시간 노출되면 온도센서가 작동하여 경보음이 발생 할 수 있습니다. 가능하면 직사광선에 노출하지 마시기 바랍니다.
- ※ 고온경보 자동열림기능은 약 55℃ 내외의(센서동작온도 약50℃) 열에 의해 작동하며, 설치환경에 따라 차이가 날 수 있습니다.

실내에서 문여는 방법

1. 전자식

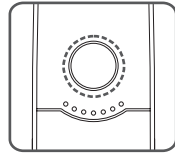

잠금상태에서 실내측 몸체의 OPEN/CLOSE 버튼을 누르면 잠금상태가 해제됩니다.
OPEN/CLOSE 버튼은 누를 때마다 문의 잠김과 해제가 반복 작동이 됩니다.
(간전지가 완전히 방전된 경우에는 잠금상태를 해제할 수 없습니다.)

2. 기계식

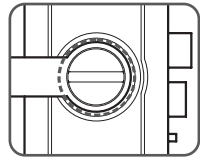

잠김

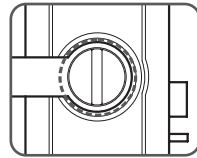

잠금상태 해제

실내측 수동개폐손잡이를 좌우 90도로 회전하면 문이 잠기거나 잠금상태가 해제됩니다.

⚠ 주의

※ 데드볼트가 나와있는 상태에서 문이 열려있을 경우 알람음이 약15초 간격으로 3회 울립니다.

비상키 사용방법

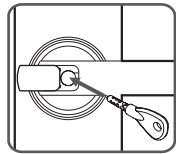

비밀번호를 잊어버린 경우, 건전지가 없거나 회로에 이상이 있어 작동이 멈추었을 경우 등 유사시에 비상키를 사용하여 문을 잠그거나 잠금상태를 해제할 수 있습니다. 먼저 비상키 덮개를 손잡이 반대방향으로 밀면 비상키의 구멍이 보입니다. 비상키를 삽입하여 돌리면 문을 잠그거나 잠금상태를 해제할 수 있습니다.

⚠ 주의

비상키는 반드시 외부에 1개 이상을 보관거나 휴대하십시오.

건전지에 대하여

1. 건전지 교환시기

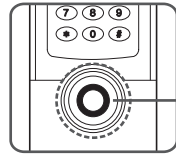

빨간색
전지불

비밀번호를 사용하여 문을 열 때 표시 램프가 빨간색으로 연속하여 깜빡거리면 건전지 교환시기를 알리는 신호이므로 최초 신호 발생일로부터 3일 이내에 건전지를 모두 새것으로 교환하십시오. 건전지는 장시간 방치하면 자연 방전되므로 최근 제조일자로 구입하여 사용하십시오.

2. 사용 건전지

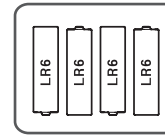

정격전압 DC 6V
(LR6 1.5V "AA" Size x 4개)

3. 외부전원

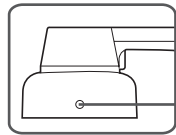

외부전원
공급잭

건전지의 교환시기가 지나면 비밀번호나 터치키로는 문을 열 수가 없습니다. 이 때는 비상키를 사용하여 문을 열면 됩니다. 만일 비상키를 분실하였거나 소지하지 않은 경우에는 당사 고객센터로 연락을 주시면 서비스기사가 실내측 몸체 하단의 외부전원공급잭을 이용하여 전원을 공급할 수 있습니다. 이것은 서비스기사에 한하여 사용되며 비밀번호를 모르면 문을 열 수 없습니다.

⚠ 주의

- ※ 건전지는 반드시 알카라인 건전지를 사용하십시오. 일반 망간 건전지와 충전용 건전지는 절대로 사용하지 마십시오. 문이 안열리는 원인이 될 수 있습니다.
- ※ 건전지의 교환시기가 되었을 때 계속 사용하면 동작이 멈추어 작동되지 않으므로 건전지를 3일 이내에 모두 새것으로 교환하십시오.
- ※ 건전지의 수명이 끝난 경우 동시에 모든 전지를 교체하고, 사용하지 않은 전지와 사용중이거나 사용이 완료된 전지를 혼용하지 마십시오.
- ※ 전지실 내부의 건전지 삽입방향 및 극성표시와 다르게 역삽입시에는 누액이나 파열이 일어날 수 있으니 주의하십시오.
- ※ 건전지의 누액발생시 제품이 손상될 수 있으므로 정기적으로 확인 바랍니다.

사용방법 요약

1. 비밀번호

1) 등록방법



2) 사용방법



2. 터치키

1) 등록방법



2) 사용방법



3) 삭제방법



사용시 주의사항

- 비밀번호 노출에 유의하십시오.
-기본 등록 되어 있는 비밀번호는 설치과정에서 노출될 수 있으므로 반드시 새로운 비밀번호와 터치키를 재등록하여 사용하십시오.
- 비밀번호 등록 및 변경을 정기적으로 하십시오.
-정기적으로 비밀번호를 변경 등록하여 사용하는 것이 비밀번호의 노출이나 범죄 예방으로부터 좀더 안전합니다.
- 터치키를 철저히 관리하여 주십시오.
-터치키를 분실하였거나 유사시에는 바로 터치키 등록을 삭제하시길 바랍니다.
(터치키를 삭제하였을 경우 이전에 등록되어 있는 모든 터치키로는 잠금상태를 해제 할 수 없으니 재등록 후 사용하여 주시기 바랍니다.)
- 비상키를 철저히 관리하여 주십시오.
-비상키는 반드시 외부에 1개 이상을 보관하거나 휴대하십시오.
비상키는 보안상 정밀한 구조로 인해 시중에서 복제하는 것이 어려울 수 있으니 각별히 주의하여 주시기 바랍니다.
(본사에서는 고객의 프라이버시 보호를 위해 판매한 제품의 비상키는 사후관리 및 복제를 해드리지 않고 있습니다.)
비상키와 관련한 문의사항은 당사 고객센터실로 연락바랍니다.
- 물 청소시에 주의하여 주십시오.
-제품의 내측에 물이 들어가면 고장의 원인이 될 수 있으므로 주의하여 주시기 바랍니다.
- 제품을 분해하지 마십시오.
-내부구조가 복잡하고 정밀하여 재조립이 안될 수가 있으며 더 큰고장을 일으킬 수 있습니다.
-설치점의 전문가기술자가 없는 경우에는 본사 고객센터실로 연락하여 주십시오.

고장 신고 전 확인사항

- **비밀번호 변경이 되지 않습니다.**
 - 비밀번호를 변경하는 시간이 오래 걸린 경우일 수 있습니다.
(변경하는 시간중 다음 숫자를 누르는 시간은 약5초 이내여야하며, 변경하는 동안 표시램프가 켜져 있어야 합니다.)
 - 사용설명상의 비밀번호 등록(변경)방법을 참고하여 다시 한번 실행하여 주십시오.(p15참고)
- **자동잠금이 되지 않습니다.**
 - 자동/수동잠금 전환스위치가 자동으로 되어 있는지 확인 바랍니다.
 - 문을 열고 문열림 센서를 눌러 2초내에 데드볼트가 나오면 제품은 정상입니다. 문을 닫았을때 문열림 센서가 눌러지지 않아 자동잠금이 안될 경우에는 설치불량이므로 설치점에 연락하여 재설치 받으십시오.
 - 건전지의 수명이 다 되었는지 확인 바랍니다.
- **문이 닫힐 때 "삐~삐~삐~"하는 이상음이 납니다.**
 - 도어록의 잠금이 제대로 되지 않아 발생하는 음입니다. 문이 잘 닫히는지 확인 하십시오.
- **전원이 들어오지 않습니다.**
 - 번호판 버튼 중 한개 이상이 끼어 있는지 확인 바랍니다.
 - 건전지 불량 및 역삽입될 수 있으므로 건전지 상태를 확인 바랍니다.
 - 건전지가 빠지지 않았는지, 수명이 다한 건전지인지 확인 바랍니다.
- **비밀번호 누르고 ⊗버튼을 눌러도 문이 열리지 않습니다.**
 - 사용 중에 표시램프가 소등되면 버튼 입력이 되지 않습니다. 점등되어 있는 상태에서 비밀번호를 입력 하십시오. 입력 시간이 초과 되면 소등됩니다.
- **동작시 이상한 부저음(삐리삐리 삐리삐리...)이 계속 울립니다.**
 - 건전지 교환시기를 알리는 신호입니다. 건전지를 교환하여 주십시오.

서비스에 대하여

무료 서비스

저희 (주)아이레보씨와이는 품목별 소비자피해보상 규정에 따라 아래와 같이 제품에 대한 서비스를 실시합니다. 구입 후 1년(제품 보증기간)이내에 제품이 고장난 경우에만 무료 서비스를 받을 수 있습니다. 영업용도로 전환하여 사용할 경우 서비스 보증기간은 반으로 단축 적용됩니다.

소비자 피해유형	보상 내용		
	보증기간 이내	보증기간 이후	
구입 후 10일 이내 중요 이상 발생시	교환 또는 환불	유료수리	
구입 후 1개월 이내에 정상적인 사용 상태에서 발생한 성능, 기능상의 이상 발생시	제품교환		
수리가능	동일 하자로 3회까지 고장 발생시	무료수리	유료수리
	동일 하자로 4회 이상 고장 발생시	제품교환 또는 환불	유료수리
수리불가능	수리용 부품은 있으나 수리 불가능시 (부품보유기간 이내)	제품교환 또는 환불	정액 감가 상각 후 교환
	수리용 부품이 없어 수리 불가능시 (부품보유기간 이내)	제품교환 또는 환불	정액 감가 상각 금액에 10% 가산하여 환불

고객상담실

국번없이 1577-1385(열쇠바로)
(1년 365일 24시간 언제나 통화 가능합니다.)

A/S 문의 및 접수는 저희 본사 (주)아이레보씨와이 고객상담실을 이용하여 주시기 바랍니다. 성심 성의껏 처리하여 드리겠습니다.

유료 서비스

1) 고장이 아닌 경우

고장이 아닌 경우 서비스를 요청하면 요금을 받게 되므로 반드시 사용설명서를 읽어주세요. (수리가 불가능한 경우 별도 기준에 한함)

• 제품 기능 사용설명 및 분해하지 않고 처리하는 간단한 조정시	2회부터 유료 1회 무료
• 제품의 이동, 이사 등으로 인한 설치 부실시 • 구입시 판매조건이 고객이 설치하게 된 제품의 재설치 요청시 • 제품에 이물질(커피, 우유, 음료수, 접착제등)이 유입되어 고장이 발생한 경우 • 홈오디오연동 사용설명서	1회부터 유료

2) 소비자 과실로 고장난 경우

- 소비자의 취급 부주의 또는 함부로 수리, 개조하여 고장 발생시
- (주)아이레보씨와이 대리점이나 A/S 지정점 기사가 아닌 사람이 수리하여 고장 발생시
- 전기용량을 틀리게 사용하여 고장발생시
- 설치 후 이동시 떨어뜨림 등에 의한 고장 손상 발생시
- (주)아이레보씨와이에서 미지정된 소모품이나 옵션품 사용으로 고장 발생시

3) 그 밖의 경우

- 천재지변(낙뢰, 화재, 염해, 수해 등)에 의한 고장 발생시
- 충격전압으로 보호할 수 없는 불안정한 전원에서 사용한 경우
- 소모성 부품의 수명이 다한 경우 (건전지 등)

CY★RON

* 본 제품의 디자인 및 규격은 제품의 개선을 위하여 예고 없이 변경될 수 있습니다.

주아이레보 씨와이

153-803 서울시 금천구 가산동 459-7
TEL. 1577-1385
FAX. 02-856-6783

86040051B ED:02

**비상 대비 수동개폐장치 사용법을
숙지하여야 함.**